

NORMANDE[®]

הוראות שימוש והפעלה

למקרר 4 דלתות דגם ND 860



Klinton international trade 2000 LTD

לזרוב 8 ראשון לציון, טלפון: 03-7212000 פקס: 03-7212022

לקוחות נכבדים!

אנו מודים לכם על שרכשתם מקרר 4 דלתות איכותי זה תוצרת Normande. אנו בטוחים שהמקרר המשוכלל, העשוי מחומרים באיכות הגבוהה ביותר, יענה על כל דרישותיכם.

המקרר ידידותי ונוח לשימוש, אולם חשוב לקרוא את ההוראות המופיעות בחוברת זו על מנת להפיק את התוצאות הטובות ביותר.

בברכה,

קלינטון סחר בע"מ

היצרן והיבואן אינם אחראיים לכל נזק לגוף ולרכוש שייגרם עקב התקנה לא נכונה ושימוש בלתי תקני במוצר.

היצרן והיבואן לא יישאו באחריות לכל אי דיוקים בחוברת זו הנובעים משגיאות דפוס וכתוב. האיורים בחוברת משמשים לצורך המחשה בלבד.

היצרן שומר לעצמו את הזכות להכניס שינויים ושיפורים במוצר בהתאם לצורך ולטובת המשתמש, מבלי לפגוע בתכונות הבטיחות ובביצועי המוצר.

אם פתיל הזינה ניזוק, כדי למנוע סיכון, יש להחליפו רק במעבדת שירות המאושרת ע"י היבואן.

תוכן העניינים

4	אזהרות
6	הוראות בטיחות ואזהרות
6	סמלי אזהרות
6	חיבור המכשיר
6	הוראות בטיחות ואזהרות
11	חלקי המקרר
12	מידות להתקנה
13	הובלה
13	סביבת ההצבה
13	כיוון הרגליות
13	הפעלה
14	הפעלה וכיוון הפונקציות
14	לוח ההפעלה
15	בחירת המצב
15	כיוון הטמפרטורה בתא ההקפאה
15	כיוון הטמפרטורה בתא הקירור
16	לחצן נעילה/ שחרור הלחצנים
16	התראת דלת פתוחה
16	תא הקירור
17	תא ההקפאה
18	אחסון המזון
18	טיפים לחסכון בחשמל
19	תחזוקה שוטפת
19	הפשרה
19	ניקוי
19	כללי
20	תופעות רגילות
21	טיפול בבעיות
22	רשימות אישיות
23	רשימות אישיות



זהירות המכשיר מותאם לשימושם של ילדים מגיל 8 שנים ומעלה ואנשים מוגבלים פיזית, חושית או נפשית או החסרים את הניסיון והידע, אם הם נתונים לפיקוח או הודרכו באשר לשימוש במכשיר בצורה בטוחה והם מבינים את הסיכונים הכרוכים בכך. אין לאפשר לילדים לשחק במקרר. הניקוי והטיפול לא יבוצעו ע"י ילדים ללא פיקוח צמוד.

מערכת הקירור מכילה נוזל קרר איזובוטן (**R600a**), חומר קירור עם תאימות גבוהה לסביבה, אבל הוא דליק. בזמן ההעברה וההתקנה של המקרר וודאו שלא יגרם כל נזק למערכת הקירור. נוזל הקרר (**R600a**) דליק.



זהירות: סכנת שריפה

1. **אזהרה** – הציבו את המקרר כך שהשקע יהיה נגיש בכל עת.
2. **אזהרה** – במקרה של נזק לכבל הזינה יש להחליפו. כדי להפחית את הסיכונים ההחלפה תבוצע ע"י היצרן, טכנאי שירות מטעמו או טכנאי מוסמך מתאים אחר.
3. **אזהרה** – וודאו שפתחי האיוורור של המקרר והמבנה סביבו לא יחסמו.
4. **אזהרה** – אין להשתמש בכלי מתכת או חפצים אחרים, למעט הכלים שאושרו ע"י היצרן כדי לזרז את ההפשרה.
5. **אזהרה** – הימנעו מגרימת נזק למערכת הקירור.
6. **אזהרה** – אל תפעילו מכשירי חשמל בתוך התאים אלא עם הומלצו ע"י היצרן.
7. **אזהרה** – המערכת מכילה **R600a** (נוזל קרר) וסיקלופנטנס (חומר בידוד). שני החומרים דליקים ולכן יש לסלק אותם לאתרים מרוחקים ממקורות חום ואין לטפל בהם באש.
8. **אזהרה** – סכנת התחשמלות – הגיד הירוק-צהוב של ההארקה חייב להיות מחובר להארקה לפני התחלת השימוש.
9. **אזהרה** – בתום השימוש במקרר יש להעביר אותו למרכז מחזור בהתאם לתקנות המקומיות.
10. **אזהרה** – נוזל הקרר והבידוד של המקרר דליקים. כשמסלקים את המקרר העבירו אותו למרכז מחזור. אל תשליכו אותו לאש.
11. **אזהרה** – בזמן הצבת המקרר וודאו שכבל הזינה לא לכוד או ניזוק.
12. **אזהרה** – אל תחברו את המקרר למפצל או מקור מתח נייד.
13. **אזהרה** – כדי למנוע מהמזון להתקלקל, הקפידו על הפרטים הבאים:
השארת הדלת פתוחה זמן ארוך גורמת לעלייה משמעותית של הטמפר' במקרר. נקו בקביעות את המשטחים שעשויים לבוא במגע עם המזון ואת פתחי הניקוז.
* נקו את מכלי המים אם לא יהיו בשימוש משך 48 שעות, נקזו את מערכת המים המחוברת למקרר אם לא מזגתם מים מהמקרר במשך 5 ימים.

אחסנו בשר ודגים טריים בכלים מתאימים במקרר כך שלא יבואו במגע או יטפטפו על מזונות אחרים.

תאי מקפיא בדרוג 2 כוכבים (***) מתאימים לאחסון מזון קפוא, אחסון או הכנת גלידה וייצור קוביות קרח.

תאים בדירוג 1, 2 או 3 כוכבים לא מתאימים להקפאת מזון טרי.

תאים בדירוג 1, 2 או 3 כוכבים (*, **, ***) לא מתאימים להקפאת מזון טרי.

אם המקרר נשאר ריק משך זמן ממושך כבו, הפשירו, נקו וייבשו את המקרר והשאירו את הדלת פתוחה כדי למנוע הצטברות של עובש התאים.

התייחסו למצב המקרר בפועל.

הסימון הזה על המכשיר בא לציין שאין להשליך את המכשיר יחד עם האשפה הביתית הרגילה. כדי למנוע סכנות אפשריות לסביבה ולאנשים כתוצאה מסילוק לא מתאים העבירו את המקרר למרכז מחזור מתאים והעזרו במשווק ממנו רכשתם את המוצר. הם יכולים לסייע לכם בסילוק אחראי של המכשיר למרכז מחזור מתאים.

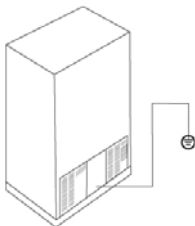

הוראות בטיחות ואזהרות

סמלי אזהרות

החוברת מכילה מגוון אזהרות הקפידו לקרוא אותן והישמעו להוראות הבטיחות.



זה סימון אזהרה. הוא מציין הודעת אזהרה ומיידעת אתכם אודות סכנות שעלולות לגרום למוות או פציעה לכם או לאחרים או לגרום נזק למוצר. כל הודעות האזהרה יצינו ע"י סימון האזהרה והערת החומרה כגון **סכנה**, **אזהרה** או **זהירות** והן מציינות:



סכנה

סכנת מוות או פציעה חמורה אם לא תמלאו אחר ההוראות.



אזהרה

סכנת מוות או פציעה חמורה אם לא תמלאו אחר ההוראות.



זהירות

מציין מצב סכנה מיידית שאם לא תמנעו ממנו, עלול לגרום לפציעה או נזק לרכוש.

חיבור המכשיר

המכשיר פועל רק במתח **220-240V, 50 Hz** וסטיות המתח המותרות הן **187-242V**. אין אפשרות להפעיל את המקרר בתדר שונה מ-**50Hz**.



זהירות

כדי למנוע סכנות וודאו שהשקע והכבל יתאימו לאספקת זרם של **10A**.

הוראות בטיחות ואזהרות

כדי להפחית את סכנת השריפה, ההתחשמלות או פציעה כשאתם משתמשים במוצר יש להקפיד על כמה הוראות בטיחות כולל ההוראות הבאות. עיינו בכל ההוראות לפני התחלת השימוש במקרר.



אזהרה

אל תגרמו נזק למערכת הקירור. נזל הקרר עלול לגרום לפגיעה חמורה כשהוא מותז לעיניים. במקרה כזה פנו מיד לבית החולים.

הקפידו שפתחי האיוורור במכשיר ובמבנה סביבו יישארו פנויים.
אין להפעיל מכשירים חשמליים בתוך תאי האחסון במקרר.
אל תשתמשו בכלים מכניים או באמצעים אחרים כדי לזרז את ההפשרה.
נזל הקרר והבידוד של המקרר דליקים. כשמסלקים את המקרר העבירו אותו למרכז מחזור. אל תשליכו אותו לאש.

⚠️ זהירות

המוצר אינו מיועד לשימושם של אנשים (כולל ילדים) מוגבלים פיזית, חושית או נפשית או החסרים את הניסיון והידע, אלא אם הם נתונים לפיקוח או הודרכו באשר לשימוש במוצר ע"י מי שאחראים לבטיחותם.

⚠️ סכנה

יש לפקח על הילדים כדי שלא ישחקו במקרר.
אל תאחסנו חומרים דליקים כגון אתר, בנזן, אלכוהול, תרופות, גז LP, תרסיסים או חומרים קוסמטיים בקרבת המקרר או בתוכו. הם עלולים לגרום לפיצוץ או שריפה.

אל תאחסנו כלי זכוכית ביציאות תאי הקירור או ההקפאה כיון שהם עלולים לגרום לפיצוץ.

וודאו שהמקרר מחובר להארקה תקינה.
אם הוראות החיבור להארקה לא מובנות או לא ברור לכם אם המקרר מחובר כראוי להארקה התייעצו בחשמלאי מוסמך.
חיבור לא תקין להארקה עלול לגרום לתקלות בחשמל והתחשמלות.

המוצר מיועד לשימוש ביתי או בסביבות דומות:

- מטבחי עובדים בחנויות, משרדים ומקומות עבודה דומים,
- בתי חווה וע"י לקוחות במלונות, מלונות ובתי הארחה דומים,
- מקומות אירוח ללינה וארוחת בוקר,
- קייטרינג ושימושים לא מסחריים דומים.

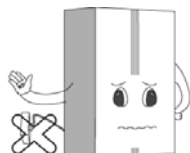

- חברו את המקרר לשקע נפרד.
- חיבור מס' מכשירים לשקע אחד עלול לגרום לשריפה.
- הציבו את המכשיר במקום יבש ומאוורר כראוי.
- הציבו את המקרר ליד השקע וודאו שהשקע יהיה נגיש בכל עת.
- אל תחברו את התקע כשהוא מופנה מעלה ואל תחברו אותו לשקע מאחורי המקרר.

מים עלולים לזלוג על התקע והוא עלול להינזק ולגרום לשריפה או התחשמלות.



הניחו את הכבל כך שלא יכופף או ימחץ ע"י חפצים כבדים, דבר שעלול לגרום נזק. במקרה של נזק לכבל הזינה יש להחליפו. ההחלפה תבוצע בידי טכנאי שירות או טכנאי מוסמך מתאים, כדי למנוע סכנות. במקרה של נזק לכבל הזינה יש להחליפו. ההחלפה תבוצע בידי טכנאי שירות או טכנאי מוסמך מתאים, כדי למנוע סכנות.



לפני הניקוי וטיפול הנורה בתוך המקרר נתקו את המקרר מהחשמל.

הדבר עלול לגרום התחשמלות או פציעה. במקרה של נזק לנורת הLED, היא תוחלף רק בידי טכנאי שירות מטעם היצרן.



נגבו את המים או האבק מהתקע בעזרת מטלית יבשה. אל תגעו בתקע בידיים לחות וחברו את התקע לשקע כראוי.



אל תגעו במזון או במכלים בתא ההקפאה בידיים לחות. הדבר עלול לגרום לכוויות קור.



אל תניחו חפצים כבדים או מסוכנים כגון כוסות, אגרטים תכשירי קוסמטיקה, תרופות או מכלים מלאים במים על המקרר. החפצים עלולים ליפול ולגרום לפציעה, שריפה או התחשמלות כשפותחים או סוגרים את הדלת.

אל תרססו מים על הדפנות החיצוניות או בתוך המקרר ואל תנקו את המקרר בעזרת דלק או מדללים.



- לפני חיבור מחדש של המקרר לחשמל המתינו לפחות 5 דקות.
חיבור מוקדם יותר עלול לגרום לתקלות בפעולת תא ההקפאה.

- אל תשתמשו במקרר לצרכים לא ביתיים (אחסון תרופות או צרכי מעבדה, דמים, שימוש באוניה וכד'). הדבר עלול לגרום לסכנות כגון שריפה, התחשמלות, בלאי של החומרים המאוחסנים או תגובה כימית.

- אל תפעילו בתוך המקרר מייבש שיער ואל תדליקו בו נר כדי לסלק את הריחות.
הדבר עלול לגרום לפיצוץ או שריפה.

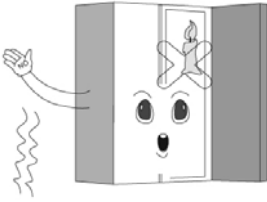

- אל תתלו על הדלת או על תאי הדלת. מעשה כזה עלול לגרום לנפילת המקרר או לגרום נזק לידיים. הקפידו במיוחד שילדים לא יעשו את זה.

- במקרה של דליפת גז אל תגעו במקרר או בתקע ואווררו את החדר היטב.

ניצוץ חשמלי עלול לגרום לפיצוץ הגז.

אם הגז דולף עקב פגיעה תוך כדי האספקה, ההתקנה או בזמן השימוש, ניצוץ עלול לגרום לשריפה וכוויות.



- אל תחדירו את האצבעות או חפצי מתכת לפתחי האיורור, למכסה, לתחתית המקרר לגריל העמיד בחום (פתח הפליטה) בגב המקרר.
הדבר עלול לגרום להתחשמלות או פציעה.



- אל תכניסו את הקרח לכלי זכוכית או קרמיקה דקים. הבדלי החום עלולים לגרום לשבירת הכלי ולפציעה.

- במקרה של הצפה בדקו את המקרר לפני השימוש.
המים עלולים לגרום לקצר, התחשמלות או שריפה.

- אל תציבו את המקרר במקום לח או חשוף לגשם או נתזי מים.
פגיעה בבידוד של רכיבי החשמל עלולה לגרום לזליגת חשמל. בדקו את תקינות המקרר בקביעות.



- אל תאפשרו לאיש, למעט טכנאי מוסמך, לפרק לתקן או לבצע שינויים במקרר.
הדבר עלול לגרום לפציעה, התחשמלות או שריפה.

- **חסכון בחשמל והפחתת רעשים**
המקרר כולל את הפונקציות הקפאה מהירה, חסכון בחשמל, הפחתת רעשים כדי שתוכלו להפיק את המקס' מהמקרר שלכם.
- **בקרת טמפרטורה מדויקת**
מערכת בקרה מבוססת על מחשב מיקרו מאפשרת כיוון בקרה ותצוגה של טמפ' תא הקירור ותא ההקפאה ושליטה מדויקת בהם.
- **הפשרה אוטומטית**
תוכנית מיוחדת שתפקידה להפחית את התנודות בטמפ' של התאים ובכך לסייע בשמירת הטרייות של המזון.
- **תצוגת לד ולחצני מגע**
לוח ההפעלה מציג את טמפ' תא הקירור ותא ההקפאה בהתאמה ואת מצב ההפעלה של המקרר. לחצני המגע מקלים על התפעול.
- **מערכת התראה על פתיחת הדלת**
אם הדלת הושארה פתוחה למעלה מדקה ההתראה תופעל כדי להזכיר לכם לסגור את הדלת.
- **זכוכית מחוסמת, בטוחה ואמינה**
הזכוכית המחוסמת בטוחה ואמינה, נוחה לניקוי ועמידה.
- **אטם דלת ניתן להסרה כדי לסייע על הניקוי**
אטם הדלת ניתן להסרה פשוטה לצורך הניקוי, דבר שיאריך את משך השימוש בו.

חלקי המקרר

כל האיורים בחוברת הם שרטוטים. יתכן שחלק מהמאפיינים והרכיבים לא יהיו חלק ממוצר שלכם וחלקי מבנה ואפיונים יהיו שונים מאלה במקרר שלכם. המראה והמפרט של המוצר בפועל עשויים להיות שונים, בהתאם לדגם.

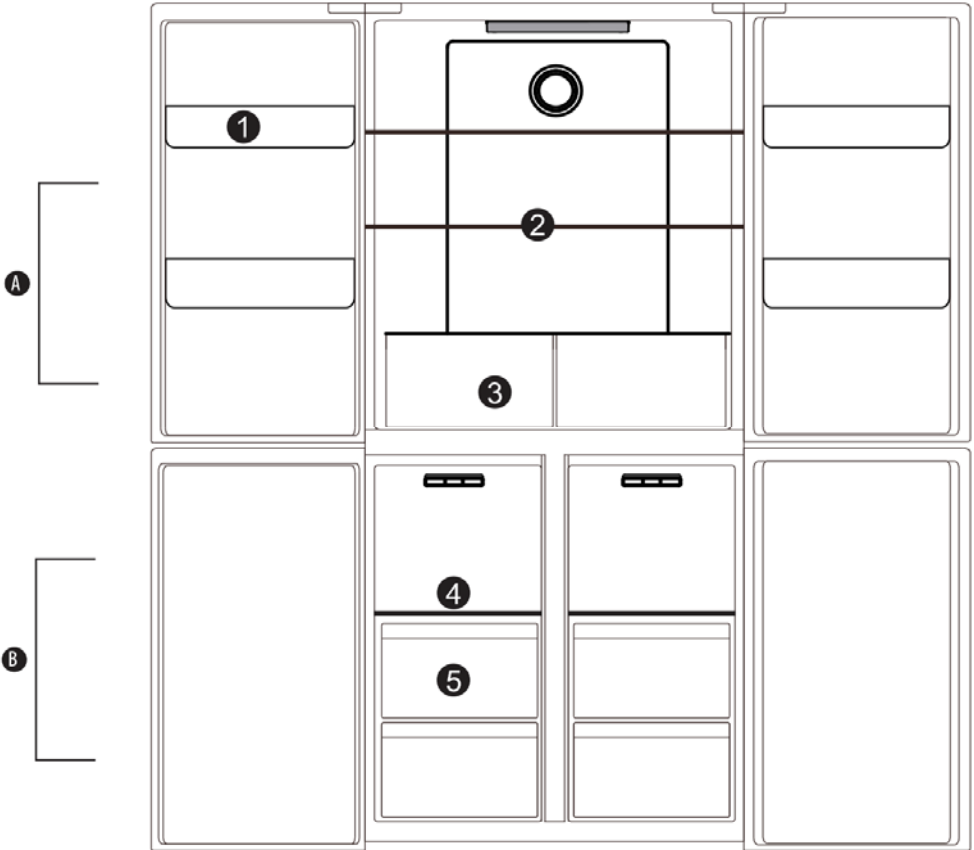

- | | | | |
|----|-------------------------|----|------------------------|
| .A | תא הקירור | .B | תא הקפאה |
| .1 | תאים בדלת תא הקירור | .4 | מדפי זכוכית בתא ההקפאה |
| .2 | מדפי הזכוכית בתא הקירור | .5 | מגירה בתא ההקפאה |
| .3 | מגירה בתא הקירור | | |

מידות להתקנה

בחרו במקום מתאים להצבת המקרר: על משטח שטוח ומקום נוח לגישה. אל תציבו את המקרר בקרבת מקורות פולטי חום או חשוף לקרינת שמש או ללחות.

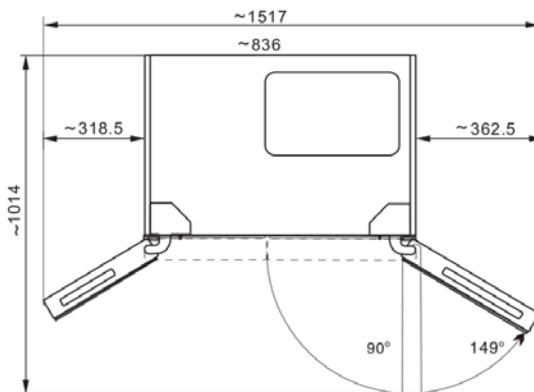
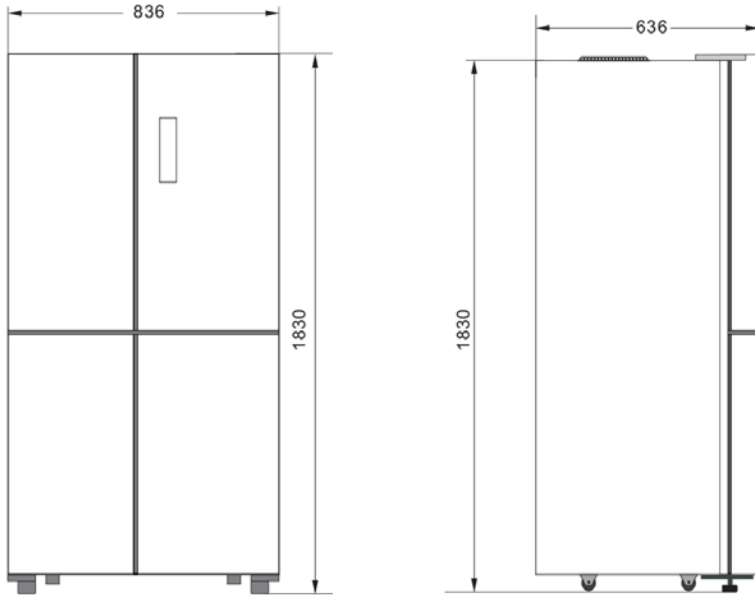

- האיורים שלעיל הם שרטוטים לצורך ההתקנה ולא מייצגים את המוצר עצמו. המידות בפועל יהיו אלה של המקרר שרכשתם.
- כדי לוודא אוורור טוב סביב המקרר, השאירו מרווחים מספיקים סביבו. במקרה של התקנה בגומחה השאירו מרווח מספיק כדי שתוכלו להזיז את המקרר במקרה הצורך.

הובלה



- אל תישאו את המקרר כשהוא אופקי או הפוך.
- אל תישאו את המקרר כשאתם אוחזים בידיה הדלת או בדלת. יש לשאת את המקרר תוך הרמתו מהתחתית.

סביבת ההצבה

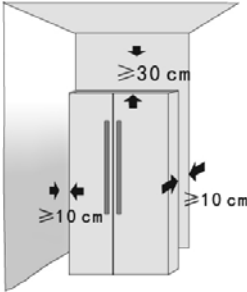

- הציבו את המקרר על משטח יציב ושטוח. אם נדרש ריפוד, השתמשו במשטחי ריפוד קשיחים, יציבים ולא דליקים ואל תשתמשו ברפידות ההובלה.
- הרחיקו את המקרר ממקומות לחים ומקומות בהם ניתזים מים. הסירו מיד את המים או הלכלוך בעזרת מטלית רכה כדי למנוע חלודה שעלולה לפגוע במעגלים החשמליים של המקרר.
- הציבו את המקרר במקום מאוורר והשאירו מרווחים סביבו ומאחוריו. אל תכסו או תחסמו את פתחי האיוורור במכסה האחורי של המדחס שמוחקן בגב המכשיר. הרחיקו את המקרר ממקורות חום וקרינת שמש ישירה.

כיוון הרגליות

בזמן ההובלה הרגליות מוברגות מעלה עד הסוף. אחרי הוצאת המקרר מהאריזה



- הקפידו לכוון את הרגליות הקדמיות לגובה המתאים. ניתן להבריג את הרגליות ביד או להיעזר במפתח ברגים.
- רגליות הפילוס והגלגלים האחוריים חייבים לגעת במלואם ברצפה כדי למנוע את התזוזה של המקרר ולהפחית את הרעידות והרעשים.
- להזזת המקרר, סובבו את הרגליות נגד כיוון השעון כדי שלא יגעו ברצפה ואחר כך דחפו אותו בעדינות.

הפעלה

לפני התחלת השימוש

- הסירו את כל חומרי האריזה כולל הקלקר בגב המכשיר ובתחתיתו ואת כל הסרטים הדביקים שמאבטחים את הרכיבים למקומם.
- הציבו את המקרר במקומו וכוונו את רגליות הפילוס. מומלץ לנקות את המקרר לפני השימוש הראשון.
- הסירו את ציפוי המגן: לוח ההפעלה מצופה בציפוי מגן שקוף המיועד להגן על הלוח משריטות בזמן ההעברה ואתם יכולים להשאיר אותו במקומו או להסיר אותו.

- הציבו את המקרר במקומו, פלסו אותו, נקו אותו והשאירו אותו עומד למשך כ-6-2 שעות לפני החיבור לחשמל. אחרי החיבור לחשמל המקרר יתחיל לפעול.

הפעלה וכיוון הפונקציות הפעלה

- חברו את כבל הזינה והפעילו את המקרר בעזרת מתג ההפעלה.
- אחרי ההפעלה הראשונה המסך יציג את כיווני הטמפ' המתאימים (הטמפ' בתא הקירור מכוונת ל-5°C והטמפ' בתא ההקפאה מכוונת ל-18°C-).

כיוון הפונקציות של תצוגת הלדים

- מצב ברירת המחדל הוא מצב חסכון בחשמל: המסך יואר למשך 20 שניות ואחר כך יכבה. מצב זה מיועד לחסוך בחשמל ולהאריך את משך השימוש בלדים

לוח ההפעלה

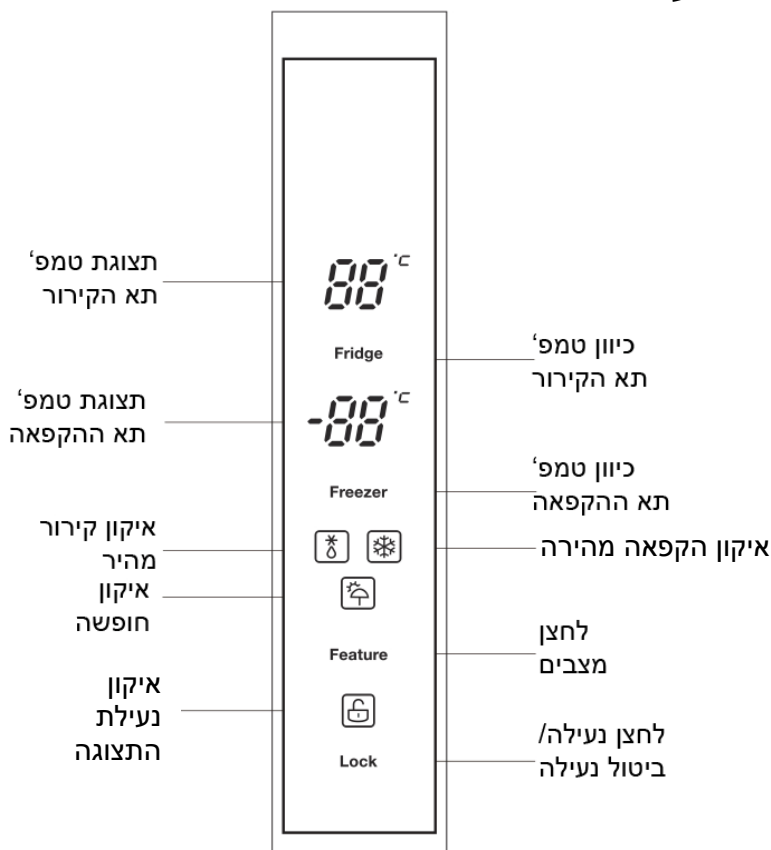

בחירת המצב

כל לחיצה על לחצן Feature משנה את מצב ההפעלה.

- מצב חופשה (Holiday) תא הקירור יופעל בטמפ' של 6°C ותא הקירור בטמפ' של -15°C .
- מצב הקפאה מהירה (Super freezer) במצב זה המדחס יפעל ברציפות כדי להקפיא את המזון במהירות כדי לשמור על הטרייות. מצב זה יכבה אוטומטית אחרי פעולה משך 24 שעות או כשתאי ההקפאה מגיעים לטמפ' של -28°C . איקון ההקפאה המהירה יכבה ותא ההקפאה ימשיך לפעול בטמפ' הרגילה.
- מצב צינון מהיר (Super fridge) במצב זה תאי הקירור מגיעים לטמפ' הרצויה בזמן קצר ביותר כדי לשמר את טריות המזון. במצב זה הטמפ' מכוונת ל- 2°C . המצב יופעל משך עד 150 דקות ויופסק אוטומטית. איקון הצינון המהיר יכבה והמצב יכבה. המקרר יחזור לפעול ע"פ כיוון הטמפ' הקודם.

כיוון הטמפרטורה בתא ההקפאה

- כיוון ברירת המחדל של הטמפ' בתא ההקפאה הוא -18°C . כדי לשנות את כיוון הטמפ' לחצו על לחצן Freezer כדי לעבור בין כיווני הטמפ'.

כיוון הטמפרטורה



Freezer



-18°C	-15°C
-19°C	-16°C
-20°C	-17°C
-21°C	
-22°C	
-23°C	

זהירות: אל תניחו את המזון הטרי ישירות על המזון הקפוא.

כיוון הטמפרטורה בתא הקירור

- כיוון ברירת המחדל של הטמפ' בתא הקירור הוא 5°C . כדי לשנות את כיוון הטמפ' לחצו על לחצן Freezer כדי לעבור בין כיווני הטמפ'.

כיוון הטמפרטורה



Fridge



5°C	8°C
4°C	7°C
3°C	6°C
2°C	



לחצן נעילה/ שחרור הלחצנים

- המקרר כולל לחצן לנעילת הלחצנים.
- לחצו על לחצן Lock כדי להפעיל את נעילת הלחצנים. איקון הנעילה יואר.
- במצב זה הלחצנים לא יגיבו וכל לחיצה על אחד הלחצנים תפעיל התראה קולית והחיווי יבהב.
- לביטול הנעילה, לחצו במשך 3 ש"ל על לחצן הנעילה עד שהחיווי יכבה.

התראת דלת פתוחה

- כשדלת המקרר פתוחה למעלה מדקה, הזמזם יתריע כדי להזכיר לכם לסגור את הדלת. אחרי סגירת הדלת ההתראה תכבה אוטומטית.

תא הקירור

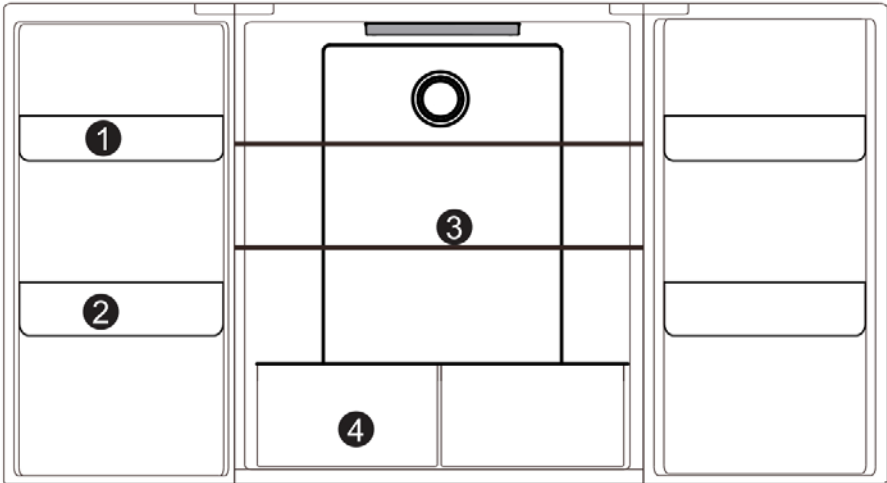

תא הקירור מיועד בעיקר לאחסון מזון לזמן קצר.

- תא הקירור מתאים לאחסון פירות, ירקות, משקאות וסוגי מזון אחרים שיאכלו בקרוב. מומלץ לארוז את המזון ואז להכניס אותו למקרר.

הצעות לאחסון מזון בתא הקירור:

1. תא עליון בדלת: מוצרי חלב, מזון מדיף ריח וכד'.
2. תא בקבוקים בדלת: מזון ארוז בעטיפה דקה וכד'.
3. מדף זכוכית: חלב, מזונות עשירים בחיטה, קמח וכד'.
4. מגירה: פירות, ירקות וכד'.

מגירת פירות וירקות

תא הקירור כולל מגירת ירקות ופירות המותאם לשמירת הלחות של המזון ואיזון הלחות במגירה. מתאים לאחסון ירקות ופירות.

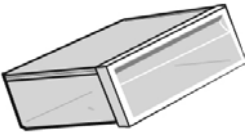

מדף לבקבוקים

פירוק: אחזו בשני הצדדים של מדף הבקבוקים בשתי הידיים. דחפו מהצד שבו אין לשונית, בכיוון החץ. בדחיפה חזקה שימו לב שהאבזם בקצה מדף הבקבוקים יופרד מהחריץ בדופן. כעת ניתן להוציא את המדף.

התקנה: אחזו בשני הצדדים של מדף הבקבוקים בשתי הידיים. הרכיבו תחילה את האבזם על הלשונית אחר כך לחצו את הצד השני בעדינות פנימה כך שהאבזם ינעל.

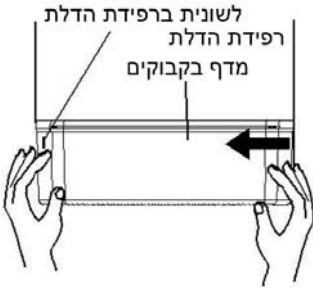

תא ההקפאה



תא ההקפאה מיועד להקפאת מזון, אחסון המזון בהקפאה עמוקה והכנת קוביות קרח. ניתן לאחסן בו מזון לטווח ארוך.

- תא ההקפאה מתאים לשמירת הטרייות של המזון לטווח ארוך. כשמאחסנים בשר מומלץ לחתוך אותו לנתחים אותם ניתן יהיה להוציא בקלות ולסמן את תאריך ההקפאה כדי למנוע שימוש במזון שתאריך התפוגה שלו חלף.
 1. מדף זכוכית: מזון קפוא כגון דגים, בשר וגלידה.
 2. מגירה: מזון קפוא ארוז וכד'.

המגירות בתא ההקפאה

המגירה העליונה בתא ההקפאה מתאימה להקפאה ואחסון כמויות מזון גדולות ואילו המגירה התחתונה משמשת בעיקר לאחסון מזון קפוא.

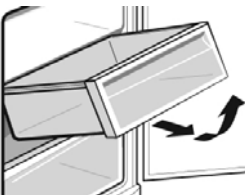

⚠️ זהירות

בזמן אחסון מזון ובעיקר מזון עם תכולת שומן גבוהה: הקפידו שלא יבוא במגע עם הדפנות הפנימיות של התא. כשיש כתמי שמן או שומן, או כתמי מרק על הדפנות נקו אותם מיד כדי למנוע מגע ארוך עם הדפנות, דבר שיכול לגרום לקורוזיה על ציפוי הדפנות וסדקים.

אחסון המזון

הוראות לאחסון המזון.

- כשמאחסנים מזון להקפאה הכניסו את המזון לתא ההקפאה בכל מקום למעט מדף הבקבוקים.

⚠️ זהירות

- אל תאחסנו בקבוקים או קופסאות שימורים במקפיא.
- לפני הכנסת מזון חם לתא ההקפאה, אפשרו לו להתקרר לטמפ' החדר. הכנסת מזון חם תגביר את צריכת החשמל.
- סמנו את תאריך ההקפאה על האריזה בהתאם לאורך חיי המדף של המזון כדי שלא תשתמשו במזון שתאריך התפוגה שלו חלף.
- חלקו את המזון לחלקים וארזו כל חלק בנפרד כדי לשפר את ההקפאה וכדי למנוע את הידבקותם.
- הקפידו שחומרי האריזה יהיו נטולי ריח, אטומים לאוויר ומים וללא זיהום, כדי למנוע התערבות הריחות וירידה בערכים התזונתיים של המזון.
- אל תכניסו כמויות גדולות של מזון טרי בבת אחת לתא ההקפאה. מומלץ לא לחרוג מקיבולת האחסון המקסימלית של התא ההקפאה.
- אין להקפיא מחדש מזון שהופשר אלא אם הוכנו במנות אחרת הערך התזונתי שלהם יפגע.
- אין להכניס לתא ההקפאה בקבוקי זכוכית ומכלי זכוכית או להציב אותם ליד פתחי האוויר בתא הקירור. הם עלולים להתפוצץ כתוצאה מקפיאה.
- וודאו שהמזון לא חוסם את יציאות האוויר. הדבר יגרום לזרימת אוויר לא טובה.

טיפים לאחסון בחשמל

- הקפידו להרחיק את המקרר מכל מקור חום ומקרינת שמש ישירה.
- לפני הכנסת המזון, צננו אותו לטמפ' החדר ורק אחר כך אחסנו אותו במקרר.
- סגרו את הדלת מהר ככל האפשר, השתדלו לפתוח אותה כמה שפחות וקצרו את משך הזמן שבו הדלת נשארת פתוחה.
- כשמפשירים מזון קפוא, ניתן להכניסו לתא הקירור ובכך תסייעו לקירור התא.
- וודאו שחיישן הטמפ' לא יכוסה או יחסם ע"י המזון והרחיקו ממנו את המזון.

הפשרה

במקרר הותקנה פונקציה להפשרה אוטומטית ואין צורך בהפשרה ידנית.

ניקוי

הוראות זהירות לגבי ניקוי פנים המקרר והדפנות החיצוניות.

- לפני הניקוי הקפידו לכבות את המקרר ולנתק אותו מהחשמל.
- בזמן הניקוי, הקפידו שהמים לא יחדרו לאזור המתגים, ללוח ההפעלה, לנורה ולתא הבקרה העליון.
- נקו את הדפנות החיצוניות עם תכשיר ניקוי עדין, אחר כך נגבו היטב עם מטלית רכה ואפשרו למקרר להתייבש.
- כשמנקים את אטם הדלת, שטפו אותו במים, נגבו אותו ואפשרו לו להתייבש. השתמשו במטלית לחה טבולה במים ותכשיר ניקוי עדין לניקוי כל המקרר למעט האטם.
- אין לשטוף את המקרר במים זורמים, המים עלולים לחדור לרכיבי החשמל ולגרום נזק לבידוד שלהם.
- אין לנקות את המקרר עם מגרדת מתכת, מברשת מתכת, חומרי ניקוי חריפים, דטרגנט אלקלי חזק או נוזלי ניקוי דליקים.
- אחרי הניקוי חברו את המקרר לחשמל.

כללי

בזמן חופשה

- כשאתם יוצאים לחופשה קצרה השאירו את המקרר פועל והשאירו בו את המזון שניתן להמשיך לאחסן למשך החופשה לפחות.
- במקרה של חופשה ארוכה: הוציאו מהמקרר את כל המזון, נתקו אותו מהחשמל, נקו את פנים המקרר היטב והשאירו את הדלתות פתוחות קמעה כדי למנוע היווצרות עובש ומניעת ריחות רעים.

במקרה של הפסקת חשמל

- ככלל, הפסקת חשמל קצרה לא משפיעה משמעותית על הטמפ' בתאים. עם זאת, אם הפסקת החשמל נמשכת זמן ארוך, הפחיתו ככל האפשר את הפעמים בהן אתם פותחים את הדלת ואל תכניסו מזון טרי לתאים (כדי למנוע את עלית הטמפ').
- במקרה של התראה מוקדמת על הפסקת חשמל, ניתן להעביר את המקרר למצב Super Freezer כדי להוריד את הטמפ' בתאים.

כיבוי

- ככלל מומלץ לא לכבות את המקרר או לנתק אותו מהחשמל כדי למנוע נזקים שיקצרו את משך חיי השירות של המקרר.

תופעות רגילות

כשל הלחצנים

בדקו את לוח ההפעלה וודאו שהוא לא נמצא במצב נעילת לחצנים. במצב נעילה, הלחצנים לא פעילים.

מתח נמוך, המדחס לא פועל

במקרה שאתם נמצאים במקום בו המתח נמוך, כדי להגן על המקרר, התקינו ווסת מתח מותאם לעומס של לפחות **1,000W**.

פעולה מתמשכת

כשהטמפ' הסביבתית גבוהה, המקרר יפעל משך זמן ארוך יותר.

הקורות האמצעיות חמות

הקורות האמצעיות חמות אחרי שהמקרר פעל זמן ממושך, זו תופעה רגילה.

טיפות מים

כשזורם אוויר מהחוץ לתוך התאים הקרים, יתכן שייווצרו טיפות מים. כשהלחות במקום בו הותקן המקרר גבוהה או בתקופת הגשמים יתכן שייווצרו טיפות מים על הדפנות החיצוניות של המקרר. זו תופעה רגילה והיא מתרחשת במזג אוויר לח. נגבו את טיפות המים בעזרת מטלית יבשה.

רעשים

כשמפעילים את המקרר בפעם הראשונה הוא יפעל במהירות גבוהה כדי לקרר במהירות את התאים וייתכן שהרעשים יהיו גבוהים יותר. כשהטמפ' הפנימית יורדת מתחת לרמה מסויימת הרעשים יפחתו.

בהתחלת העבודה של המדחס ובסיומה חלקים רבים ורכיבים רבים בתוך המקרר ובמערכת הקירור מתכווצים ויתכן שתשמעו את הרעשים. זו תופעה רגילה.

המדחס חם

כשהמדחס פועל הטמפ' של המבנה החיצוני של המדחס עשויה להגיע ל- 80°C , אל תגעו במדחס, החום עלול לגרום לפציעה רצינית.

המדחס פועל זמן רב ברציפות

כשטמפ' החדר גבוהה או אם הכנסתם כמות גדולה של מזון טרי למקרר, משך הקירור יתארך עד שהמקרר יגיע לטמפ' שבחרתם.

טיפול בבעיות

לפני הפניה לשירות עיינו ברשימה. היא יכולה לחסוך לכם את הזמן והכסף. הרשימה כוללת בעיות רגילות שאינן תוצאה של בעיות בייצור או בחומרים מהם הורכב המקרר.

בעיה	סיבות אפשריות	טיפול בבעיה
אין תצוגה בלוח ההפעלה	התקע לא מחובר כראוי לשקע. הנתיך תקול.	וודאו חיבור נאות של התקע. תקנו את הנתיך.
ההתראה נשמעת	הדלת לא סגורה כראוי או שנשארה פתוחה משך יותר מדקה.	סגרו את הדלת כראוי.
המדחס לא פועל.	המקרר במצב הפשרה. המקרר לא מחובר לחשמל.	תופעה רגילה בזמן הפשרה. וודאו שהמקרר מחובר כראוי לחשמל.
המדחס פועל זמן רב	המקרר היה מנותק מהחשמל משך זמן ארוך. הכנסתם יותר מדי מזון או מזון חם למקרר.	ידרשו כמה שעות עד שהמקרר יגיע לטמפ' הרצויה. מזון טרי או חם מעלים את הטמפ' במקרר ויידרש זמן ארוך יותר כדי שהמקרר יגיע לטמפ' הרצויה.
	הדלתות נפתחו פעמים רבות או למשך זמן ארוך.	אוויר חם שחדר לתאים יגרום לפעולה ממושכת. הפחיתו את תכיפות פתיחת הדלת.
רעשי רעידה	רצפה לא שטוחה או לא עמידה. החפצים על המקרר רועדים. המקרר נוגע בקיר או בארון.	וודאו שהרצפה שטוחה ומותאמת לשאת את משקל המקרר. הורידו את החפצים מהמקרר. הזיזו את המקרר כך שלא יגע בקיר או בארון.

NORMANDE[®]

Klinton international trade 2000 LTD

לזרוב 8 ראשון לציון , טלפון: 03-7212000 פקס : 03-7212022