

# ***NORMANDE®***

## **הוראות הפעלה לתנור מיקרוגל דגם NMI 2080**

נא קראו חוברת זו בעיון רב לפני הפעלת תנור המיקרוגל ושמרו אותה במקום  
בטוח לצורך עיון עתידי.

**Klinton international trade 2000 LTD**

לזרוב 8 ראשון לציון , טלפון: 03-7212000 פקס : 03-7212022



## לקוחות נכבדים!

אנו מודים לכם על שרכשתם תנור מיקרוגל זה מתוצרת Normande. אנו בטוחים שהמכשיר המשוכלל, העשוי מחומרים באיכות הגבוהה ביותר, יענה על כל דרישותיכם. תנור המיקרוגל ידידותי ונוח לשימוש, אולם חשוב לקרוא את ההוראות המופיעות בחוברת זו על מנת להפיק את התוצאות הטובות ביותר.

בברכה,

**קלינטון סחר בע"מ**

היבואן אינו אחראי לכל נזק לגוף ולרכוש שייגרם עקב התקנה לא נכונה ושימוש בלתי תקני במכשיר.

היבואן לא יישא באחריות לכל אי דיוקים בחוברת זו הנובעים משגיאות דפוס וכתוב. האיורים בחוברת משמשים לצורך המחשה בלבד.

היצרן שומר לעצמו את הזכות להכניס שינויים ושיפורים במוצר בהתאם לצורך ולטובת המשתמש, מבלי לפגוע בתכונות הבטיחות ובביצועי המוצר.



## לקוח/ה נכבד/ה.

הינך זכאי להחזיר מוצר ישן בעת קבלת או רכישת מוצר חדש. עמדות לאיסוף מוצרי חשמל ישנים ניתן למצוא ברשתות החשמל ובחנויות נבחרות. קונים חכם. ממחזרים ישן."

4	אמצעי זהירות
4	אמצעי זהירות למניעת חשיפה לאנרגית מיקרו.
4	טבלת נתונים טכניים
5	הוראות בטיחות חשובות
6	הפחתת סכנת פגיעה – הארקה
6	סכנה
6	אזהרה
7	ניקוי
7	כלים מתאימים
8	חומרים שאסור להכניס לתנורי מיקרוגל.
9	חלקי התנור
9	הרכבת מכלל המגש המסתובב
10	מיקום והצבת המיקרוגל
11	הוראות התקנה והצבה
11	חיבור לחשמל.
12	א. מידות הגומחה (מ"מ).
14	פנל הפעלה
15	שימוש והפעלה
15	1. כיוון השעון
15	2. בישול במיקרוגל
16	3. גריל
16	4. תכנית משולבת (C1/C2)
17	5. טיימר תזכורת
17	6. בישול מהיר
17	7. הפשרה לפי משקל
18	8. הפשרה לפי זמן
18	9. מתכונים אוטומטיים
18	טבלת מתכונים אוטומטיים
19	שלבים
20	10. פונקצית בקרת הורים
20	11. פונקצית בדיקת נתונים
20	12. כללי
21	תפעול תקלות

## אמצעי זהירות

### אמצעי זהירות למניעת חשיפה לאנרגיית מיקרו.

- א. לא ניתן להפעיל את התנור כשהדלת פתוחה הודות להתקני בטיחות הנמצאים במנגנון הדלת. התקני בטיחות אלה גורמים להפסקה אוטומטית של פעולת המיקרוגל עם פתיחת הדלת. במקרה של תנור מיקרוגל, פתיחת דלת יכולה לגרום לחשיפה מזיקה לאנרגיה של גלי מיקרו.
- ב. אל תניחו דבר בין חזית התנור לבין הדלת ואל תאפשרו לשיירי מזון או חומרי ניקוי להצטבר על משטחי האטימה.
- ג. במקרה של נזק לדלת או לאטמי הדלת, אין להפעיל את התנור. חשוב במיוחד לזכור שהדלת נסגרת באופן נכון ושלא נגרם נזק לדלת (עקומה), לצירים ובריחים (שבורים או רופפים) ולאטמי הדלתות ומשטחי האטימה. במקרה של נזק יש לתאם תיקון בתחנת השרות הקרובה.

**הערה:** הקפידו על ניקיון המיקרוגל. במידה ולא תעשו כן, המשטח עלול להישחק והדבר יקצר את אורך חיי המוצר.

## טבלת נתונים טכניים

NMI2080	דגם
50Hz~230V, (מיקרוגל)	צריכת מתח
1250W	הספק כניסה נקוב (מיקרוגל)
800W	הספק יציאה נקוב (מיקרוגל)
1000W	הספק כניסה נקוב (גריל)

## הוראות בטיחות חשובות

- זהירות!** להקטנת סכנת שריפה, התחשמלות, פגיעה וחשיפה לקרינת מיקרוגל בעת השימוש בתנור מיקרוגל זה, יש להקפיד על אמצעי בטיחות בסיסיים כולל המתואר לעיל:
- 1. אזהרה:** קראו בעיון את סעיף "אמצעי זהירות למניעת חשיפה לאנרגית מיקרו" בעמוד הקודם..
  - 2.** ניתן לאפשר לילדים מעל גיל 8 ולאנשים עם מגבלות חושיות, מנטליות או פיזיות להשתמש בתנור או אנשים ללא ניסיון או ידע בשימוש במיקרוגל אלא רק עם השגחה צמודה של מבוגר אחראי וזאת כדי שהם ישתמשו בתנור בצורה בטוחה ויבינו את הסכנות בשימוש לא נכון. אין לאפשר לילדים לשחק במכשיר. **ניקוי ותחזוקה יתבצעו בידי מבוגרים בלבד.**
  - 3.** הרחיקו את המיקרוגל ואת כבל החשמל שלו מילדים מתחת גיל 8.
  - 4.** במידה וכבל החשמל ניזוק, יש להחליפו במעבדות היבואן או בידי טכנאי מוסמך, כדי למנוע סכנה.
  - 5.** אזהרה: לפני החלפת נורה שרופה יש לכבות ולנתק את המיקרוגל המחשמל כדי למנוע התחשמלות.
  - 6.** **אזהרה:** כל התיקונים בתנור כולל הסרת מכסה התנור המגן מפני קרינה ייעשו על ידי טכנאי מוסמך בלבד.
  - 7.** **אזהרה:** אין לחמם נוזלים או מזון במיכלים אטומים כיוון שהם עלולים להתפוצץ.
  - 8.** בעת חימום מזון בכלי פלסטיק או נייר, יש לשים עין על המזון המתחמם כדי למנוע סכנת שריפה.
  - 9.** יש להשתמש רק בכלים המיועדים לשימוש במיקרוגל.
  - 10.** במידה והבחנתם בעשן, יש לכבות ולנתק את התנור מרשת החשמל ולשמור על הדלת סגורה כדי לחנוק את האש.
  - 11.** חימום משקאות בתנור עלול להביא לרתיחה של הנוזלים ולכן יש לשים לב במיוחד כאשר מטפלים בהם.
  - 12.** יש לבחוש את בקבוקי המזון לתינוקות, ולבדוק את הטמפ' לפני ההאכלה כדי למנוע כוויות.
  - 13.** אין לבשל ביצים שלמות (עם הקליפה) בתנור כיון שהן עלולות להתפוצץ.
  - 14.** יש לנקות את התנור באופן קבוע ולהסיר את שאריות המזון.
  - 15.** הקפידו על ניקיון המיקרוגל. אם לא תעשו כן, המשטחים עלולים להישחק והדבר יקצר את אורך חיי השרות של המוצר.
  - 16.** יש להשתמש בחישן טמפרטורה מתאים המומלץ ע"י היצרן (דגמים הכוללים אפשרות לשימוש בחישן טמפרטורה).
  - 17.** תנורים עם דלת דקורטיבית יפעלו כשהדלת פתוחה.
  - 18.** המיקרוגל מיועד לשימוש ביתי ולשימושים דומים כגון מטבחי צוות עהודים בחנויות, בנקים וכד', בבתי הארחה כפריים, צימרים וכיוצ"ב.
  - 19.** המכשיר מיועד לחימום מזון ומשקאות בלבד. אין להשתמש בו לצרכים אחרים.
  - 20.** אין להשתמש בכלי מתכת לחימום משקאות ומזון כשהתנור פועל על גלי מיקרו.

21. אין לנקות את המיקרוגל עם לחץ אוויר.
22. התנור מיועד להתקנה בגומחה בלבד.
23. משטחי המיקרוגל עלולים להתחמם מאוד בזמן השימוש. יש להרחיק את כבל החשמל ממקומות חמים ואין לכסות את פתחי האוורור של התנור.
24. המכשיר אינו מיועד להפעלה עם קוצב זמן (טיימר) או שלט רחוק נפרד.
25. החלקים הנגישים מתחממים בזמן השימוש. היזהרו שילדים קטנים לא יגעו בו.
26. הסירו שרוכים וידיות מתכת מכלי פלסטיק, נייר או משקיות לפני הכנסתם לתנור.
27. יש להציב את המיקרוגל בהתאם להוראות ההתקנה וההצבה.
28. יש להשתמש במיקרוגל למטרות בישול, חימום וכד' בלבד. אין לחשוף אותו לכימיקלים או לאדים כימיים. הוא מיועד לשימוש ביתי ולא למעבדה או לשימוש תעשייתי וכד'.
29. אין להשתמש בתנור למטרת אחסון חפצים או דברי מזון כגון לחם, עוגיות וכד'.
30. אין לאחסן או להשתמש במיקרוגל במקום שאינו מקורה (מחוץ לבית, בגינה וכד').
31. אין להשתמש במכשיר בקרבת מים, במקומות לחים וליד בריכת שחיה וכד'.
32. אין לאפשר לכבל החשמל להשתלשל מטה מהשולחן או ממשטח העבודה.
33. זהירות! התנור והחלקים שלו מתחממים מאוד בזמן השימוש. יש להיזהר לא לגעת בגופי החימום. אין לאפשר לילדים מתחת לגיל 8 לשחק במכשיר ללא השגחה.
34. המשטח של מגירת האחסון עשוי להיות חם מאוד בזמן ההפעלה ואחריה.
35. אין לבשל את המזון יתר על המידה.

## הפחתת סכנת פגיעה – הארקה

### סכנה

סכנת התחשמלות. נגיעה בחלקים הפנימיים של המיקרוגל עשויה לגרום להתחשמלות. אין לפרק את המכשיר.

יש לחבר אותו לשקע עם הארקה תקינית. במקרה של קצר חשמלי, הארקה תפחית את סכנת ההתחשמלות על ידי כך שתספק "נתיב בריחה" לזרם החשמל. המיקרוגל מצויד בכבל חשמל בעל גיד הארקה ותקע 3 פינים. יש לחברו לשקע עם הארקה תקינית.

### אזהרה

- אין לחבר את המכשיר לשקע החשמל בטרם סיום תהליך ההתקנה והארקה.
- היוועצו בתחנת שירות או בחשמלאי מוסמך במידה ויש לכם שאלות בנוגע להארקה או במידה ויש לכם ספק בנושא. במקרה של צורך בכבל מאריך, השתמשו בכבל מאריך עם 3 גידים.
- התנור מגיע עם כבל קצר להפחתת סכנה הנובעת ממעידה עליו.
- השתמשו בכבל מאריך עם 3 גידים בלבד.
- העבירו את הכבל באופן שלא ישתלשל ממשטח העבודה, שלא ימעדו עליו ושילדים לא יוכלו למשוך בו.

## ניקוי

הקפידו לנתק את התנור מהחשמל לפני הניקוי.

1. נקו את החלל הפנימי עם מטלית לכה.
2. נקו את החלקים הפנימיים עם תמיסת סבון.
3. יש לנקות את מסגרת הדלת, את האטם ואת החלקים הסמוכים עם מטלית לכה במידת הצורך.
4. אין להשתמש בתכשירי ניקוי או בכריות ניקוי חריפות. הם יכולים לפגוע בציפוי.
5. טיפ לניקוי: שימו 1/2 לימון בקערה עם 300 סמ"ק מים וחממו במשך 10 דקות בעוצמה מקסימלית (100%). לאחר מכן נגבו עם מטלית רכה, יבשה ונטולת סיבים.

## אין להכניס לתנור כלים ממתכת או עם עיטורים ממתכת

גלי המיקרו אינם חודרים מתכת. רוב הכלים העמידים בפני חום שאינם מכילים מתכת, מתאימים לשימוש במיקרוגל, אולם ישנם גם כלים המכילים חומרים שאינם מתאימים.

## כלים מתאימים

במקרה של ספק, קיימת דרך פשוטה לבדוק אם ניתן להשתמש בהם במיקרוגל:

1. מזגו לכלי שמתאים למיקרוגל כוס מים קרים (250 סמ"ק) והכניסו לתוכו את הכלי אותו ברצונכם לבדוק.
2. כווננו את עוצמת המיקרוגל לדרגה מקסימלית למשך 1 דקה.
3. אם המים מתחממים והכלי לא מתחמם הוא אכן מתאים, אולם אם טמפרטורת המים אינה משתנה אך הכלי מתחמם המשמעות היא כי גלי המיקרו נספגים ע"י הכלי ואין הוא מתאים לשימוש במיקרוגל.
4. אין לחמם את הכלי יותר מדקה אחת.

כלי	הערות
כלי השחמה	פעלו לפי הוראות היצרן. הקפידו כי תחתית הכלי תהיה מעל 5 מ"מ לפחות מהצלחת המסתובבת. שימוש לא נכון עלול להוביל לשבירת הצלחת המסתובבת.
כלי אוכל	רק כלים המתאימים לשימוש במיקרוגל. קראו את הוראות היצרן. אין להשתמש בכלים סדוקים או שבורים.
צנצנות זכוכית	הקפידו להסיר את המכסה. השתמשו רק לחימום המזון. רוב צנצנות הזכוכית אינן עמידות לחום ועלולות להישבר.



הערות	כלי
ניתן להשתמש רק בכלי זכוכית עמידים בחום ומיועדים לשימוש במיקרוגל. ודאו שאין עיטורי מתכת על הכלים. אין להשתמש בכלים סדוקים או שבורים.	כלי זכוכית
הקפידו להשתמש רק בשקיות המיועדות לשימוש במיקרוגל. יש לחרר את השקית על מנת לאפשר אידיוי. אין להשתמש בשקיות ניילון רגילות, הן לא מתאימות למיקרוגל (נמסות בחום). אין לסגור את השקיות עם סוגרי מתכת. יש לנקב חורים בשקית כדי לאפשר לאדים לצאת.	שקיות אפיייה
השתמשו לבישול/חימום קצרים בלבד. אין להשאיר את המיקרוגל ללא השגחה במהלך החימום/הבישול.	צלחות וכוסות נייר
השתמשו לכיסוי המזון בעת חימום וספיגת שומן. יש להשגיח כל הזמן.	מגבות נייר
השתמשו ככיסוי למניעת נתזים או לשם אידיוי.	נייר אפיייה
קיים מגוון רחב של כלים וגדלים של כלים המתאימים לשימוש במיקרוגל. קרוב לודאי שיש ברשותכם כלים מתאימים וברוב המקרים אין צורך להשקיע או לרכוש כלים חדשים.	פלסטיק
השתמשו רק בניילון המתאים לשימוש במיקרוגל. מתאים לכיסוי מזון בזמן הבישול. לשם שמירה על הלחות, אין לאפשר לניילון לבוא במגע עם המזון.	ניילון
השתמשו רק במדחום המתאים לשימוש במיקרוגל (מד חום לבשר וכד').	מדחום
השתמשו לכסות אל מנת למנוע נתזים ולשמירה על הלחות.	נייר שעווה

## חומרים שאסור להכניס לתנורי מיקרוגל

עלול לגרום לניצוצות. העבירו את המזון לכלי מתאים לבישול במיקרוגל.	מגשי אלומיניום
עלול לגרום לניצוצות. העבירו את המזון לכלי מתאים לבישול במיקרוגל.	קרטון מזון עם ידית מתכת
המתכת מגינה על המזון מקרינת מיקרוגל. עיטור מתכת עלול לגרום לניצוצות.	כלים ממתכת עם עיטורי מתכת
עלולים לגרום לניצוצות ולהתלקחות בתוך המיקרוגל.	סוגרים ממתכת
עלולים לגרום להתלקחות בתוך המיקרוגל	שקיות נייר
בחום גבוה קלקר יכול להימס ולבוא במגע עם הנוזל הנמצא בתוך הכלי.	כלי קלקר
העץ יתייבש במידה ותשתמשו בו במיקרוגל וכתוצאה מזה להיסדק ולהתבקע.	עץ

# חלקי התנור

הוציאו את המיקרוגל ואת כל החלקים והאביזרים מהארזיה. הוא מגיע עם החלקים הבאים:

- 1 מגש זכוכית
- 1 מכלל הטבעת המסתובבת
- 1 הוראות הפעלה (חוברת 02)

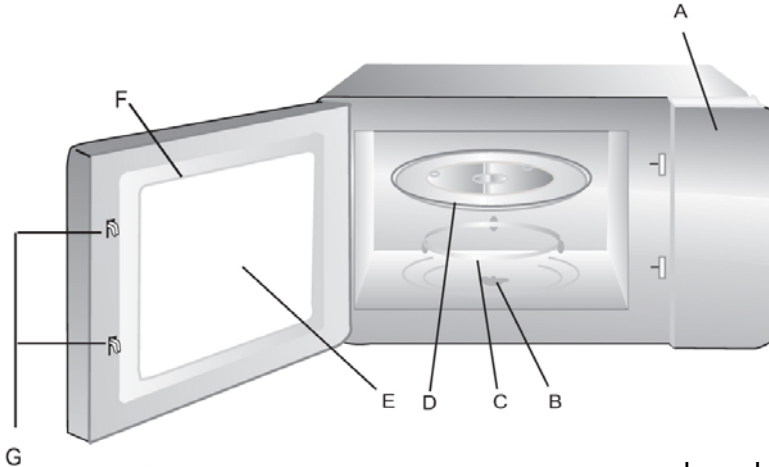

יש להשתמש בה רק לצלייה ויש להניחה על מגש הזכוכית

- A. פנל הפעלה
- B. ציר מסתובב
- C. מכלל הטבעת המסתובבת
- D. מגש זכוכית
- E. חלון זכוכית
- F. מכלל הדלת
- G. מנגנון נעילה בטיחותי

מרכז חיבור (החלק התחתון של המגש)



## הרכבת מכלל המגש המסתובב

- א. אין להניח את המגש המסתובב עם הפנים כלפי מטה. אין להגביל את תנועת הסיבוב של מגש הזכוכית.
- ב. הקפידו להשתמש תמיד במכלל הטבעת המסתובבת ובמגש הזכוכית בזמן הבישול.
- ג. יש להניח את כל הכלים ואת כל המזון על מגש הזכוכית לשם הבישול.
- ד. במידה וצלחת הזכוכית או הטבעת המסתובבת ייסדקו או יישברו, יש לפנות לתחנת השרות הקרובה ולרכוש חלק חדש.

## מיקום והצבת המיקרוגל

1. התנור מיועד לשימוש ביתי בלבד.
2. התנור מיועד להצבה בתוך ארונית או נישה. אין להציב אותו על משטח העבודה.
3. יש להקפיד על הוראות ההתקנה המופיעות בפרק זה.
4. יש להתקין את התנור לארון ברוחב 60 ס"מ ובעומק של 55 ס"מ לפחות ובגובה של 85 ס"מ מהרצפה.
5. חברו את המיקרוגל לשקע חשמל ביתי תקני עם הארקה תקינה.
6. ודאו שמתח העבודה והתדר של השקע זהים לאלה המצוינים בתווית הנתונים של המכשיר.
6. במקרה שהכבל או התקע ניזוקו, הם יוחלפו רק בידי טכנאי או חשמלאי מוסמך.
7. אין להשתמש בכבל מאריך, במתאמים ובמפצלי שקעים. הדבר יכול לגרום לעומס יתר וכתוצאה מכך לקצר ולהתחשמלות.

זהירות: משטחים לוהטים 

## הוראות התקנה והצבה

יש לקרוא את הסעיף הזה בעיון לפני ההתקנה.

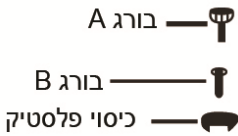
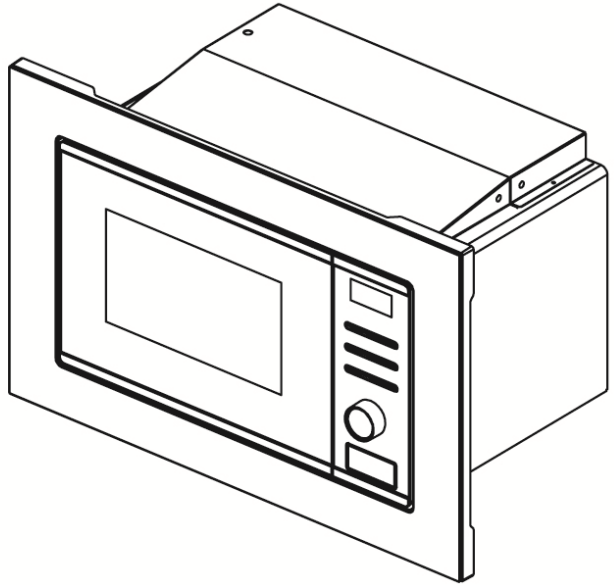

### חיבור לחשמל

התנור מגיע עם תקע. יש לחבר אותו לשקע חשמל עם הארקה תקינה. עבודות החשמל כולל התקנת השקעים יתבצעו בידי חשמלאי מוסמך ע"פ התקנות בארץ. במקרה שהכבל ניזוק הוא יוחלף בידי טכנאי או חשמלאי מוסמך בלבד.

## א. מידות הגומחה (מ"מ)

יש להכניס את התנור צמוד לקיר האחורי (הנישה תהיה ללא דופן אחורית).  
גובה המיקרוגל יהיה 85 ס"מ לפחות מהרצפה  
אין לכסות או להסתיר את פתחי האוורור ו/או פתחי יניקת האוויר.

1.

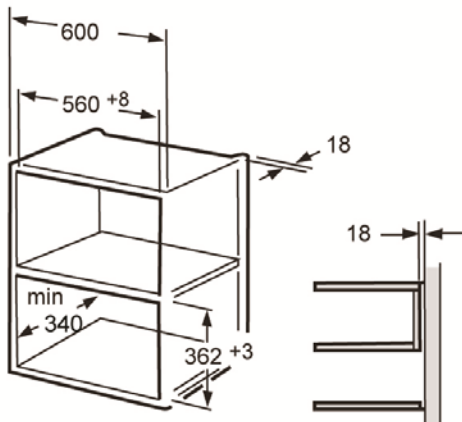

2.

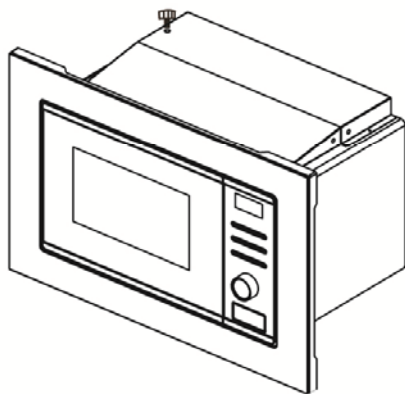
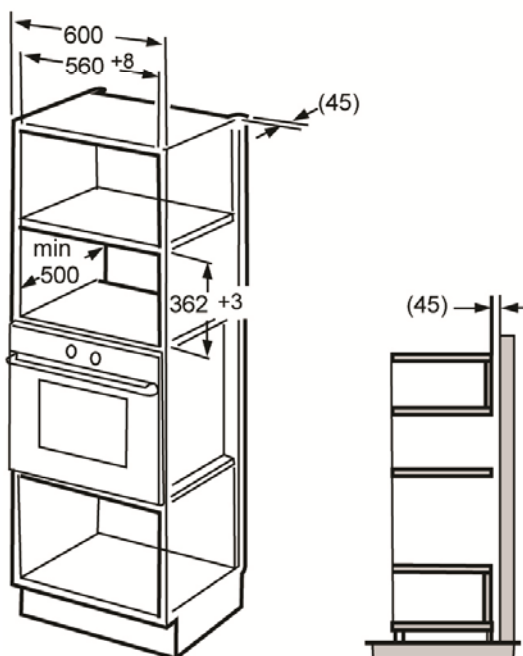

## ב. התקנת התנור (סימון והתקנת התושבת)

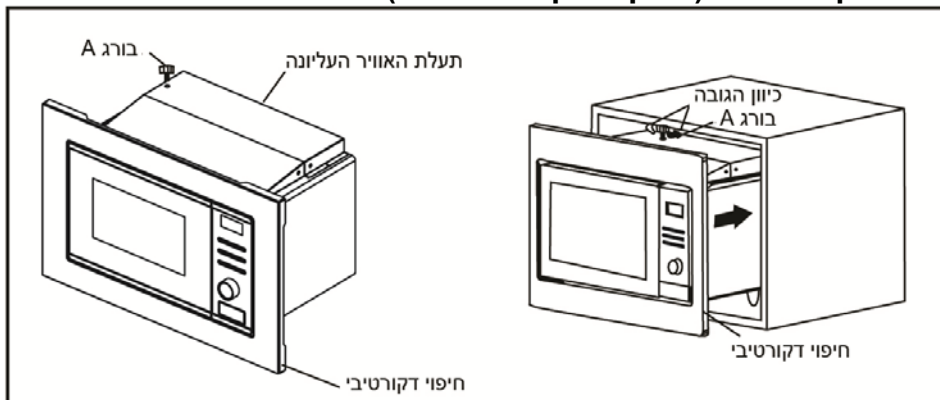

1. הכניסו את בורג A לתעלת האוויר העליונה של התנור. והכניסו את התנור לגומחה.
  - כווננו את גובה הבורג כדי לשמור על מרווח של 1 מ"מ בין בורג A ותקרת הארונית
  - אין לקפל או לכופף את כבל החשמל.
  - ודאו שהתנור מותקן במרכז הארונית.

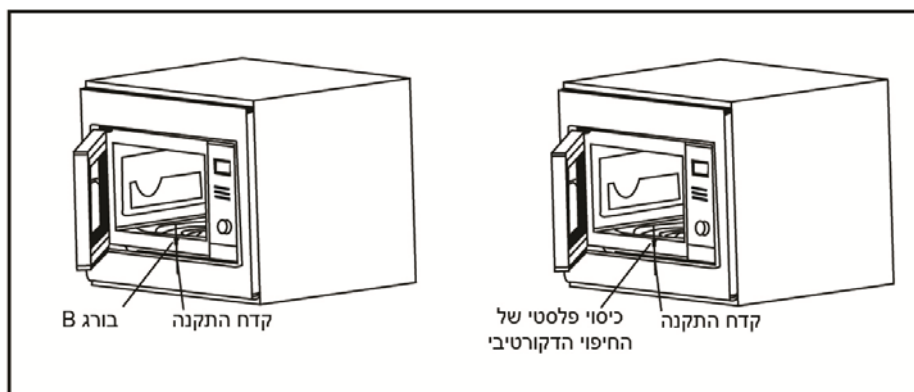

2. פתחו את הדלת. חברו את התנור לארונית עם בורג B בקדח ההתקנה של כיסוי הפלסטיק. לאחר מכן, חברו את כיסוי הפלסטיק לקדח ההתקנה שנמצא בחלק התחתון של מסגרת הדלת









 Stop/Clear









 Start+30Sec/Confirm

# שימוש והפעלה

## 1. כיוון השעון

1. עם חיבור המיקרוגל לחשמל הספרות 0:00 יבהבו ויישמע "ביפ".  
לחצו פעם אחת על . ספרות השעות יבהבו.
  2. כווננו את השעה עם חוגה . תחום כיוון השעות הוא בין 0-23.
  3. לחצו שוב על . ספרות הדקות יבהבו.
  4. כווננו את הדקות עם חוגה . תחום כיוון הדקות הוא בין 0-59.
  5. בסיום, לחצו על  +305. הנקודתיים ":" יתחילו להבהב.
- אם השעון לא מכוון, התנור לא יפעל.
  - אם לוחצים על  בזמן שמכוונים את השעון, התנור חוזר למצב הקודם באופן אוטומטי.

## 2. בישול במיקרוגל



1. לחצו על  פעם אחת. החיווי "P100" יוצג.
- סובבו את  ימינה כדי לבחור את עוצמת המיקרוגל הרצויה. האפשרויות הן: "P100", "P80", "P50", "P30" ו-"P10".
2. לאישור, לחצו על לחצן  +305.
  3. לתחילת התכנית, לחצו שוב על לחצן  +305.
- לדוגמה: אתם רוצים להפעיל מיקרוגל בעוצמה של 80% במשך 20 דקות. שלבים:
1. לחצו על  פעם אחת. החיווי "P100" יוצג.
  2. בחרו בעוצמה 80% עם חוגה .
  3. לאישור, לחצו על לחצן  +305. הערך "P80" יוצג.
  4. כווננו את משך הבישול עם חוגה . הערך 20:00 יוצג.
  5. לתחילת התכנית, לחצו על לחצן  +305.



**הערה:** מספר הצעדים להתאמת זמן הקידוד הוא:

0-1 דקות	5 שניות
1-5 דקות	10 שניות
5-10 שניות	30 שניות
10-30 דקות	1 דקה
30-95 דקות	5 דקות





### 3. גריל

1. לחצו פעמיים על  החיווי 0:30 יוצג.
2. כווננו את משך הצלייה עם חוגה  (בין 5 שניות ל-095 דקות).
3. לתחילת התכנית, לחצו על לחצן  +305.

### הערה





באמצע התכנית יישמעו 2 צלולים. זה הזמן להפוך את המזון. בסיום סגרו את הדלת ולחצו על  +305 כדי להמשיך את התכנית מנקודת העצירה. אם לא מתבצעת שום פעולה, התכנית תמשיך לאחר מספר שניות.

### 4. תכנית משולבת (C-1/C-2)

1. לחצו 3 פעמים על  החיווי "C-1" יוצג. בחרו את ההספק הרצוי C-1 או C-2 עם חוגה .
- לאישור, לחצו על  +305 וכווננו את משך הצלייה עם חוגה  (בין 5 שניות ל-095 דקות). לתחילת התכנית, לחצו על לחצן  +305.

דוגמה: ברצונכם לבשל בעוצמת מיקרוגל של 55% ובעוצמת גריל של 45% (C-1) במשך 10 דקות.



### שלבים:

1. לחצו 3 פעמים על  החיווי "C-1" יוצג.
2. לאישור, לחצו על  +305 הערך 0:30 יוצג.
3. כווננו את משך הצלייה עם חוגה  עד שהערך 10:00 יוצג.
4. לתחילת התכנית, לחצו על לחצן  +305.





## מצבי העוצמה היחסיים של הגריל/תכנית משולבת

פונקציה	תצוגה	עוצמת המיקרוגל	עוצמת הגריל
Combi.1	C-1	55%	45%
Combi.2	C-2	36%	64%





### 5. טיימר תזכורת

1. לחצו פעם אחת על . הספרות 00:00 וחיווי השעון יוצגו.
2. כווננו את משך הזמן שאחריו יישמע צלצול תזכורת (עד 95 דקות) עם כפתור .
3. לאישור, לחצו על .
4. כשיגיע הזמן, חיווי השעון יכבה, הזמזם ישמיע 5 צלצולים. ולאחר מכן השעה הנוכחית תוצג.

### 6. בישול מהיר

1. במצב המתנה, לחצו על  כדי להפעיל את התנור בעוצמה מקסימלית 100% במשך 30 שניות. כל לחיצה מוסיפה 30 שניות (עד 95 דקות).
2. במצבי הפעלה מיקרוגל, גריל, תכנית משולבת והפשרה לפי זמן, כל לחיצה על לחצן  מוסיפה 30 שניות.
3. במצב המתנה, סובבו את חוגה  נגד כיוון השעון כדי לכוון את משך התכנית בעוצמה של 100%. לתחילת התכנית, לחצו על .





### 7. הפשרה לפי משקל

1. לחצו פעם אחת על לחצן \*. החיווי "100" יוצג.
  2. בחרו את משקל המזון שברצונכם להפשיר (בין 100-2000 גרם) עם חוגה .
  3. לתחילת ההפשרה, לחצו על לחצן .
- לאחר שעבר 1/2 מזמן ההפשרה, יישמעו 2 צלצולים. ניתן להפוך את המזון כדי לזרז את ההפשרה. בסיום, סגרו את הדלת ולחצו על  כדי להמשיך את תכנית ההפשרה מנקודת העצירה. אם לא מתבצעת שום פעולה, התכנית תמשיך לאחר מספר שניות.

## 8. הפשרה לפי זמן

1. לחצו פעמיים על לחצן "⏮️". החיווי "0:30" יוצג.
2. בחרו את משך ההפשרה הרצוי (95 דקות מקסימום) עם חוגה .
3. לתחילת ההפשרה, לחצו על לחצן "⏮️+30s".
- עוצמת ההפשרה קבועה P30 ולא ניתן לשנותה.

## 9. מתכונים אוטומטיים

1. במצב המתנה, סובבו את  כדי לבחור את המתכון האוטומטי הרצוי. מספר התוכנית/המתכון יוצג בצג A8 - A1. כל סיבוב מעביר לתוכנית הבאה בהתאמה: פיצה, בשר, ירקות, פסטה, תפוח"א, דגים, משקאות ופופקורן.
2. לאישור, לחצו על +30s.
3. בחרו את המשקל (בהתאם לטבלה) עם חוגה .
4. לתחילת התכנית, לחצו על לחצן +30s.

## טבלת מתכונים אוטומטיים





תצוגה	משקל (גרם)	תפריט
200	200	A1 פיצה
400	400	
250	250	A2 בשר
350	350	
450	450	A3 ירקות
200	200	
300	300	
400	400	A4 פסטה
50	50 (הוסף 450 סמ"ק מים חמים)	
100	100 (הוסף 800 סמ"ק מים קרים)	
200	200	A5 תפוח אדמה
400	400	
600	600	
250	250	A6 דגים
350	350	
450	450	
120	1 (120 סמ"ק)	A7 חימום משקאות
240	2 (240 סמ"ק)	
360	3 (360 סמ"ק)	

המשך...

תצוגה	משקל (גרם)	תפריט
50	50 גרם	A8 פופקורן
100	100 גרם	

דוגמה: ברצונכם להשתמש במתכונים אוטומטיים לבשל 250 גרם דגים.

### שלבים:



1. במצב המתנה, סובבו את  כדי לבחור את המתכון האוטומטי הרצוי. מספר התוכנית/המתכון יהיה **A6** (דגים).
2. לאישור, לחצו על .
3. סובבו את החוגה  כדי לבחור את המשקל (בחרו 250).
4. לתחילת התכנית, לחצו על לחצן .

## 10. פונקצית בקרת הורים



**נעילה:** במצב המתנה, לחצו על לחצן "|||" במשך 3 שניות. יישמע "ביפ" ארוך לציון שמצב נעילה מופעל. לאחר מכן השעה תוצג (אם השעון מכוון). אם הוא לא מכוון, איקון הנעילה  יוצג.

**שחרור הנעילה:** במצב נעילה, לחצו שוב על לחצן "|||" במשך 3 שניות. יישמע ביפ ארוך ואיקון הנעילה יכבה לציון שמצב הנעילה משוחרר.

## 11 פונקצית בדיקת נתונים

1. בזמן בישול במיקרוגל, בגריל או בישול משולב, לחצו פעם אחת על לחצן  כדי להציג את עוצמת המיקרוגל הנוכחית במשך 3 שניות. לאחר מכן התנור יחזור למצב הקודם שבו היה.
2. בזמן הבישול, לחצו פעם אחת על לחצן  כדי להציג את השעה הנוכחית. היא תוצג במשך 3 שניות. לאחר מכן התנור יחזור למצב הקודם שבו היה

## 12. כללי

1. הזמזם ישמיע "ביפ" אחד עם סיבוב החוגה  בזמן הבישול.
2. לאחר פתיחת הדלת וסגירתה, יש ללחוץ על לחצן  כדי להמשיך בתכנית.
3. לאחר בחירת תכנית הבישול, יש ללחוץ על לחצן . אם לא לוחצים עליו במשך דקה, התכנית תתבטל והשעה הנוכחית תוצג.
4. הזמזם משמיע "ביפ" כשלוחצים על לחצן כלשהו. אם אין צלצל, סימן שהפקודה לא נקלטה.
5. בסיום התכנית הזמזם יצלצל 5 פעמים להזכיר לכם שהתכנית נסתיימה.

# תפעול תקלות

פעולת מיקרוגל רגילה	
פעולת המיקרוגל מפריעה לקליטת שידורי טלוויזיה.	ייתכנו הפרעות בקליטת שידורי רדיו וטלוויזיה בעת פעולת מיקרוגל. הדבר דומה להפרעות מכשירי חשמל קטנים, כגון מערבול, שואב אבק, ומאוורר חשמלי. הדבר אינו מהווה תקלה.
אור מיקרוגל מעומעם.	בעת בישול מיקרוגל בעוצמה נמוכה, אור המיקרוגל עשוי להתעמעם. אין הדבר מהווה תקלה.
הצטברות אדים על דלת המיקרוגל ופתחי יציאת אוויר חם.	במהלך הבישול, אדים עשויים להשתחרר מהמזון. רוב האדים יפלטו דרך פתחי האוורור. עם זאת, חלק מהאדים עשויים להצטבר על משטחים קרירים, כגון דלת המיקרוגל. אין הדבר מהווה תקלה.
המיקרוגל הופעל במקרה ללא מזון בתוכו.	במידה והמיקרוגל יופעל ללא מזון בתוכו לזמן קצר, לא יגרם כל נזק למכשיר. עם זאת, הקפידו להימנע ממצב זה.

תקלה	סיבה אפשרית	פתרון
לא ניתן להפעיל את המיקרוגל.	(1) כבל חשמל לא חובר כהלכה.	נתקו. המתינו 10 שניות וחברו את הכבל שנית.
	(2) נשרף נתיך או הופעל מנתק מעגל חשמלי.	החליפו את הנתיך או אתחלו את מפסק המעגל החשמלי (התיקונים יעשו בתחנת שירות מוסמכת).
	(3) קיימת בעיה בשקע החשמל.	בדקו את שקע החשמל באמצעות חיבור מכשירים חשמליים אחרים.
המיקרוגל אינו מחמם.	(4) דלת המיקרוגל לא נסגרה היטב.	סגרו היטב את הדלת.

## השלכת מכשירי חשמל ישנים

הסימול על המוצר או על האריזה (איור מימין) משמעו שהמוצר לא יטופל כאשפה ביתית רגילה. במקום זאת יש להעביר אותו לנקודת איסוף לצורך מחזור הרכיבים החשמליים והאלקטרוניים. הקפדה על הוראות המחזור תבטיח את שמירת איכות הסביבה. אי הקפדה על מילוי ההוראות תפגע באיכות הסביבה ובבריאות האנשים בסביבתכם. לפרטים נוספים בנושא המחזור התקשרו לרשות המתאימה או לחנות שבה רכשתם את המוצר.





***NORMANDE***<sup>®</sup>