

# ***NORMANDE®***

## **חוברת שימוש והפעלה לתנור מיקרוגל 30 ליטר דגם ND-3095**

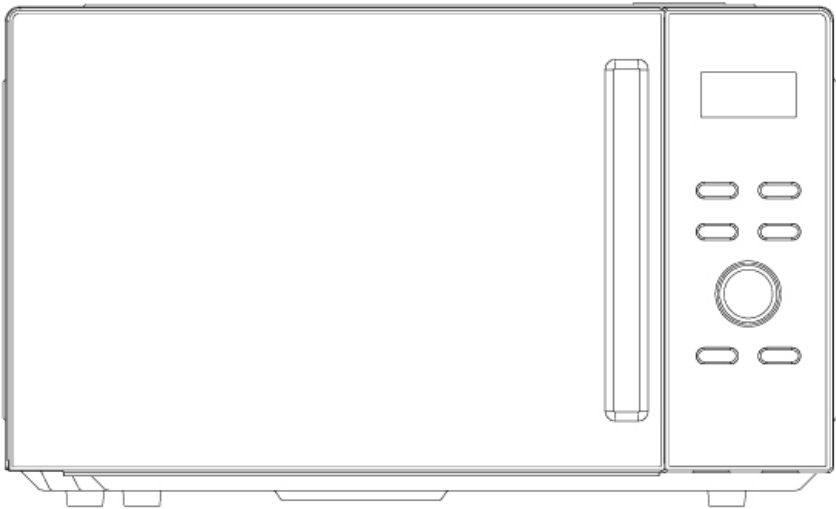

נא קראו בעיון את ההוראות בחוברת זו לפני שאתם משתמשים בתנור.  
שמרו את החוברת במקום נגיש לשימוש בעתיד.

**Klinton international trade 2000 LTD**

לזרוב 8 ראשון לציון , טלפון: 03-7212000 פקס : 03-7212022



### לקוחות נכבדים

אנו מודים לכם על שרכשתם מיקרוגל איכותי זה מתוצרת **Normande**.  
אנו בטוחים שהמיקרוגל העשוי מחומרים באיכות הגבוהה ביותר, יענה על כל דרישותיכם בצורה מירבית.  
המכשיר ידידותי ונוח לשימוש, אולם חשוב לקרוא את ההוראות המופיעות בחוברת זו על מנת להפיק את התוצאות הטובות ביותר.

**בברכה,  
קלינטון סחר בע"מ**

היבואן אינו אחראי לכל נזק לגוף ולרכוש שייגרם עקב התקנה לא נכונה ושימוש בלתי תקני במוצר זה.  
היבואן לא יישא באחריות לכל אי דיוקים בחוברת זו הנובעים משגיאות דפוס וכתוב. האוירים בחוברת משמשים לצורך המחשה בלבד.  
היצרן שומר לעצמו את הזכות להכניס שינויים ושיפורים במוצר בהתאם לצורך ולטובת המשתמש, מבלי לפגוע בתכונות הבטיחות ובביצועי המוצר.



### לקוח/ה נכבד/ה,

הנך זכאי להחזיר מוצר ישן בעת קבלה או רכישה של מוצר חדש.  
ניתן למצוא עמדות לאיסוף מוצרי חשמל ישנים ברשתות החשמל ובחנויות נבחרות.  
"קונים חכם. ממחזרים ישן".

---

## תוכן העניינים

5	הוראות בטיחות חשובות
7	התקנה
8	ניקוי ותחזוקה
8	ניקוי
9	חלקי המיקרוגל
10	פנל ההפעלה
11	1. לפני הבישול
11	2. לחצן Microw. (מיקרוגל)
12	3. לחצן Defrost/Clock (הפשרה/כיוון השעון)
13	4. תכנית בישול אוטומטיות
13	5. לחצן Reheat (חימום אוכל מוכן)
14	6. לחצן STOP/Lock
14	7. לחצן START/+30s
14	8. תכנית EXPRESS (אקספרס)
14	9. בקרת הורים (נעילת ילדים)
15	כלים מתאימים
16	טיפים לבישול במיקרוגל
17	תחזוקה שוטפת
17	שירות

## הוראות בטיחות חשובות

 **אזהרה:** אם הדלת או האטמים שלה פגומים, אל תשתמשו בתנור אלא קחו אותו לתחנת השרות הקרובה לתיקון.

 **אזהרה:** אין לבצע תיקונים לבד. כל התיקונים יתבצעו בידי טכנאי מוסמך מטעם היבואן.

 **אזהרה:** אין לחמם משקאות או נוזלים בכלים אטומים. הכלי עלול להתפוצץ

- יש להכניס למיקרוגל רק כלים המתאימים לבישול במיקרוגל.
- אין להכניס למיקרוגל כלים ממתכת לבישול או חימום מזון ומשקאות בזמן בישול בגלי מיקרו.
- כשמחממים מזון בכלי פלסטיק או נייר יש להשגיח שלא תפרוץ שריפה בתנור.
- מכשיר זה מיועד לחמום מזון ומשקאות.
- הכנת שימורים, ייבוש מזון, ייבוש כביסה וחימום כריות חימום, ספוגים, מטליות או שווי ערך עלולים לגרום לשריפה או דליקה.
- אם יש עשן או אש, כבו את התנור ונתקו אותו מהחשמל.** הקפידו שהדלת תהיה סגורה על מנת "לחנוק" את האש.
- מזון לתינוקות יש לערבב לפני ההגשה ולודא שהוא בטמפרטורה הנכונה. יש לבחוש את תוכן בקבוקי הנקה ומזון לתינוקות, ולבדוק את הטמפ' לפני ההאכלה כדי למנוע כוויות
- אין לבשל בתנור ביצים עם הקליפה כיון שהן עלולות להתפוצץ.
- יש לנקות את התנור על בסיס קבוע ולהסיר ממנו את כל השאריות. אי שמירה על ניקיון החלל הפנימי מקצר את חיי השרות של התנור.
- אין להכניס את התנור לארונית. הוא מיועד לעמוד על משטח העבודה ולא להיות סגור בנישה, ארונית וכד'.
- לאחר הסרה של כלי בישול מהצלחת המסתובבת ודאו שהיא מונחת במקום בצורה נכונה.
- אין לנקות את החלל הפנימי בלחץ אוויר או בקיטור.
- נדרש מרווח לאוורור של 10 ס"מ מעל התנור.
- כשהתנור פועל המצב משולב אין לאפשר לילדים עד גיל 8 להפעיל את המיקרוגל ללא השגחה עקב הטמפ' הגבוהה. יש להנחות אותם ולוודא שהם שולטים בהפעלת התנור.



**זהירות! משטחי התנור לוהטים!**

- אם פתיל הזינה ניזוק, כדי להימנע מסכנה, החלפתו תיעשה ע"י היצרן, על ידי סוכן השירות שלו או ע"י אדם מוסמך אחר.
- מכשיר זה אינו מיועד להפעלה ע"י אנשים (כולל ילדים עד גיל 8) בעלי ליקויים מנטליים, גופניים או אחרים שלא מאפשרים להם להפעיל מכשירי חשמל ללא השגחה.

16. אין לאפשר לילידים מתחת גיל 8 לשחק עם המיקרוגל.
17. ניקוי ותחזוקה לא יתבצעו על ידי ילדים ללא השגחה.
18. אין לשים כוס מים קרים על צלחת הזכוכית כשהיא חמה היא עלולה להיסדק / להישבר. יש להמתין כ-20 דקות עד שהיא תתקרר.
19. ודאו שמתח החשמל באזור מגורכם תואם לזה המופיע בתווית הנתונים של המכשיר ושהשקע מוארק כיאות.
20. כדי למנוע סיכוני שריפה בתנור:
- א. אין לבשל מזון מעבר למידה. שימו לב היטב כאשר נייר, פלסטיק או חומרים דליקים אחרים מוכנסים לתוך התנור.
  - ב. הסירו את הסגרים משקיות נייר, פלסטיק וכד' לפני הכנסתן לתנור.
  - ג. אל תחממו שמן או שומן לייבוש עמוק היות ולא ניתן לשלוט בטמפרטורת השמן.
  - ד. בגמר השימוש נגבו את מכסה המגנטרון עם מטלית לחה, ולאחר מכן השתמשו במטלית יבשה על מנת להסיר נתזי מזון וגריז. גריז שהצטבר עלול להתחמם יתר על המידה ולגרום לעשן ואף שריפה.
21. כדי למנוע פיצוץ ורתיחה פתאומית:
- א. אין לחמם מזון או נוזלים בכלים אטומים כיון שאלה עלולים להתפוצץ. בקבוקי הנקה בעלי מכסה הברגה או פטמה נחשבים כמיכלים אטומים.
  - ב. כאשר מרתיחים נוזל בתנור, יש להשתמש בכלי בעל שפה רחבה ולהמתין כ-20 שניות בגמר ההרתחה על מנת למנוע התפרצות מאוחרת של נוזלים רותחים.
  - ג. נקבו חורים במזון הכולל קליפה עבה, כגון תפוחי-אדמה, דלעת שלמה, תפוחים, ערמונים וכד' לפני בישולם אין לבשל ביצים שלמות בתנור כיוון שהן עלולות להתפוצץ.
22. בגמר הבישול, כלי הבישול חם מאוד. השתמשו בכפפות אפיה כדי להוציא החוצה את המזון והימנעו מכוויות על ידי הסטת האדים מהפנים והידיים.
23. הרימו לאט את הקצה הרחוק ביותר של מכסה הכלי או עטיפת הפלסטיק ופתחו בזהירות אריזות פופקורן ושקיות בישול בתנור הרחק מהפנים.
24. כדי למנוע שבירת מגש הזכוכית:
- א. הניחו למגש להתקרר לפני שתנקו אותו.
  - ב. אל תניחו מזונות או כלים חמים על המגש הקר.
  - ג. אל תניחו מזונות או כלים קרים על המגש החם.
25. ודאו שהכלים לא באים במגע עם הדפנות הפנימיות בעת הבישול.
26. אין להפעיל את התנור "על ריק". הדבר עלול לגרום נזק לתנור.
27. אין להשתמש במכשיר במקום החשוף לפגעי מזג האוויר. יש להשתמש בו רק תחת קורת גג.
28. אין לנקות את התנור עם תכשירים שעלולים לשרוט או לגרום נזק לציפוי.
29. אין להשתמש בנורה של התנור למטרה אחרת אלא רק להאיר את חלל התנור.
30. התנור אינו מיועד להפעלה עם מערכת שליטה מרחוק או טיימר חיצוני.

## תנור מיקרוגל זה מיועד לשימוש ביתי בלבד.

### התקנה

1. הוציאו את כל החלקים, המדבקות וכד' מהתנור. הסירו את הסרטים וכד'. בדקו שהמיקרוגל הגיע מושלם וללא פגמים. אם יש פגם כלשהו, אל תשתמשו בו ודווחו על כך מיד למוכר שממנו רכשתם את המכשיר.
2. יש להציב את המיקרוגל במקום יבש, להרחיק אותו ממקורות חום ולחות (מיכל מים, מבערי גז וכד').
3. על מנת להבטיח אוורור מספיק, על המרווח בין גב התנור לקיר להיות 10 ס"מ לפחות, על המרווח בין דופן התנור לקיר להיות 5 ס"מ לפחות, יש לאפשר מרווח חופשי של 20 ס"מ לפחות מעל התנור ויש להניח אותו במקום גבוה ב-085 ס"מ מעל גובה הרצפה..
4. יש להרחיק את התנור ממקלטי טלוויזיה, רדיו או אנטנה היות ועלולות להיגרם הפרעות בתמונה או רעש.
5. יש להציב את המכשיר כך שהתקע יהיה נגיש. יש לחברו רק לשקע עם הארקה תקינה ותקנית.
6. התנור פועל רק כשהדלת סגורה.
7. המיקרוגל מיועד להצבה על משטח עבודה ולא בתוך גומחה או נישה וכד'.
8. שאריות ודבקים שנשארו בתנור בתהליך היצור או שמן שנשאר בחלל התנור או על גוף החימום עלולים לגרום לעשן ולריח. זהו דבר נורמלי וייעלם תוך זמן קצר, השאירו את הדלת או החלון פתוחים על מנת לאפשר אוורור נאות.

## ניקוי ותחזוקה

### שימו לב:

הקפידו לנקות את התנור בקביעות ולסלק ממנו את שאריות המזון.

### ⚠ אזהרה:

1. כבו את התנור והוציאו את התקע מהשקע לפני הניקוי. אין להשרות או לטבול את התנור במים או בנוזל אחר בזמן הניקוי.
2. אי הקפדה על ניקיון התנור עלול לגרום לפגיעה במשטחים הפנימיים ולגרום לקיצור חיי השירות של התנור ואפילו לנזק וסכנה.
3. אין להשתמש בחומרי ניקוי "חרפים". אין לאפשר נזילת חומרי הניקוי לתוך התנור כדי למנוע נזק לתנור.
4. אל תסירו את מכסה המיקה של המגנטרון.
5. אחרי שימוש ממושך יתכן שיצטברו בתנור ריחות. להלן שלוש שיטות לסילוק הריחות:
  - הכניסו מס' פרוסות לימון לכוס והכניסו לתנור. חממו בחום גבוה במשך 2-3 דקות.
  - הכניסו כוס תה אדום לתנור וחממו בעוצמת מיקרוגל מירבית.
  - הכניסו קליפות תפוז לתנור וחממו בעוצמת מיקרוגל מירבית במשך דקה.
6. הטיפול בתנור ע"י מי שלא הוסמך לכך עלול להיות מסוכן ובמיוחד בכל האמור בטיפול או תחזוקה בחלקים הפנימיים של התנור, שכולל הסרת המארז המגן מפני קרינה.

## ניקוי

### הגוף החיצוני:

את המשטחים החיצוניים ניתן לנקות עם מטלית לחה. במיוחד הקפידו לנקות את הדלת, האטמים, פנים התנור והרכיבים הנלווים.

### הדלת:

נגבו את הדלת והזכוכית עם מטלית לחה ורכה. נקו היטב את האטמים וכל החלקים הצמודים כדי לסלק כל שאריות מזון או נתזים. נגבו את לוח ההפעלה עם מטלית רכה ולחה.

### הדפנות הפנימיים:

נגבו את הדפנות הפנימיים עם מטלית לחה ורכה. נגבו את מכסה מקור הגל כדי להסיר כל שאריות מזון או נתזים.

### מגש/ טבעת/ ציר מסתובבים

נקו במים וסבון כלים. שטפו היטב ויבשו והחזירו למקום.



## חלקי המיקרוגל

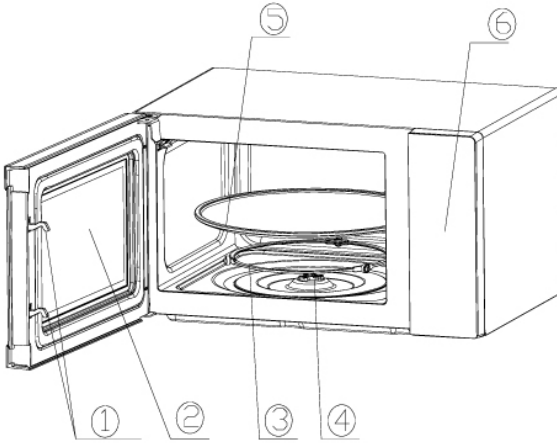

1. **מנגנון נעילת הדלת**  
התנור פועל רק כשהדלת סגורה.
2. **חלון זכוכית**  
מאפשר לראות את תהליך הבישול.
3. **ציר מסתובב**  
מגש הזכוכית יושב על הציר המסתובב. מנוע הציר מסובב אותו ואת המגש שמעליו.
4. **טבעת מסתובבת שעליה יושב מגש הזכוכית**
5. **מגש זכוכית**  
יש להניח את המזון על מגש הזכוכית. הוא מסתובב ומאפשר לחמם/לבשל באופן אחיד.

### **⚠ זehירות**

- א. יש להניח תחילה את הטבעת המסתובבת (4).
- ב. יש להניח את מגש הזכוכית על הציר המסתובב ולוודא שהמגש יושב בצורה נכונה על הציר.
6. **פנל הפעלה**  
ראה בעמוד הבא.
7. גוף חיצוני
8. **מכסה המגנטרון (מייצר גלי מיקרו)**  
ממוקם בתוך התנור ליד הדופן של פנל הפעלה.

### **זehירות**

- אין להסיר את מכסה המגנטרון (שבו מיוצרים גלי המיקרו).

## פנל ההפעלה

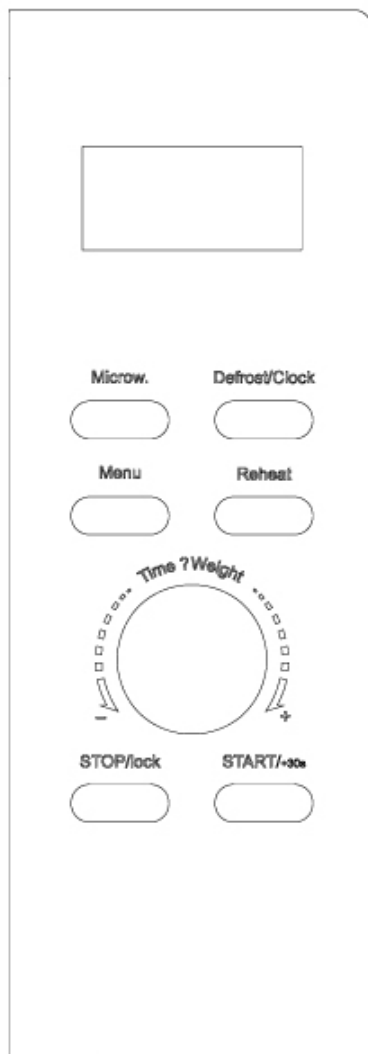

## 1. לפני הבישול

כשמחברים את הכבל לשקע החשמל נורית הלבד מהבהבת. לאחר מכן המיקרוגל עובר למצב המתנה והמספר 1:00 מוצג בצג הדיגיטל.

## 2. לחצן Microw. (מיקרוגל)

יש 5 הספקי מיקרוגל (דרגות עוצמה). 100P, 80P, 50P, 30P 10P. לחצו לחיצות חוזרות על לחצן זה כדי לבחור את ההספק הרצוי. סובבו את החוגה Time /Weight (זמן/משקל) כדי להוסיף או לקצר את התכנית (בין 0:10 שניות עד 60:00 דקות). לאחר בחירת משך התכנית, לחצו על לחצן START/+30s על מנת להפעיל את התנור. בסיום התכנית יישמע צלצול.

איקון תצוגה	כיוון עוצמה (%)	סוגי מזון מתאימים
High	100%	מתאים לבישול מהיר ויסודי
M. High	80%	מתאים לבישול מהיר בעוצמה בינונית
Med	50%	לאידוי
M. Low	30%	להפשרה
Low	10%	לשמירה על חום.

### חשוב:

1. משך הזמן המרבי הניתן לכיוון הוא 60 דקות.
2. לעולם אל תפעילו את התנור "על ריק".
3. כשמכוונים את העוצמה למקסימום, התנור מוריד את ההספק אוטומטית לאחר זמן מסוים על מנת לשמור ולהאריך את חיי השרות של התנור.
4. אם אתם הופכים את המזון בעת הבישול, לחצו על לחצן Start/+30s פעם אחת כדי להמשיך בתכנית הבישול.
5. אם אתם מתכוונים להוציא את המזון לפני גמר התכנית, עליכם ללחוץ על לחצן Stop/Lock פעם אחת כדי לבטל את התכנית ולמנוע הפעלה בשוגג בפעם הבאה.

### 3. לחצן Defrost/Clock (הפשרה/כיוון השעון)

#### 3.1 Defrost

יש שני מצבי הפשרה. def1 ו-def2

מצב def1 הוא מצב הפשרה בחרו את מצב ההפשרה לפי משקל ומצב def2 הוא מצב הפשרה לפי זמן. לחצו לחיצות חוזרות על לחצן Defrost כדי לבחור במצב הפשרה.

סובבו את חוגה Time /Weight (זמן/משקל) כדי לבחור את מצב ההפשרה הרצוי def1 או def2

def1: תחום המשקל הוא בין 100 גרם עד 1500 גרם

Def2: תחום הזמן הוא בין 10 שניות ועד 60 דקות. לאחר בחירת מצב ההפשרה הרצוי, לחצו על לחצן START/+30s על מנת להפעיל את התכנית. בסיום ההפשרה יישמע צלצול.

במצב def1, יישמע צלצול באמצע התכנית. לציון שיש להפוך את המזון ולסדר אותו. בסיום, סגרו את הדלת ולחצו שוב על START/+30s כדי להמשיך בתכנית.

def1	הפשרה לפי משקל. משקל בין 0.1 ק"ג ל-1.5 ק"ג.
def2	הפשרה לפי זמן. בין 10 שניות ל-60 דקות.

#### 3.2 Clock (24 hour) (כיוון השעון)

במצב המתנה, לחצו במשך 3 שניות על לחצן Defrost/Clock כדי לעבור לממשק כיוון הנשעון.

ספרות השעה יבהבו בצג. סובבו את החוגה כדי לכוון את השעה. בסיום, לחצו על START/+30s. עתה כווננו את הדקות עם החוגה. לאישור, לחצו שוב על START/+30s. כיוון השעון הסתיים.

#### חשוב:

1. יש להפוך את המזון בזמן ההפשרה להשגת הפשרה אחידה.
2. בד"כ הפשרה אורכת זמן רב יותר מבישול.
3. כשניתן לחתוך את המזון בסכין, סימן שתהליך ההפשרה הושלם.
4. גלי המיקרו חודרים כ-4 ס"מ ברוב סוגי המזון.
5. יש לצרוך את המזון מיד לאחר ההפשרה והבישול. מומלץ לא להחזיר אותו למקרר ואין להקפיאו שנית.

## 4. תכניות בישול אוטומטיות

קיימים 8 תפריטים (מתכונים) אוטומטיים A.1, A.2... A.8 והם: תפוז"א, פסטה, פיצה, פופקורן, ירקון. משקאות, בשר ודגים. לחצו לחיצות חוזרות על לחצן MENU כדי לבחור את התפריט הרצוי. סובבו את חוגה Time /Weight (זמן/משקל) כדי לבחור את המשקל של המזון. לאחר מכן, לחצו על לחצן START/+30s על מנת להפעיל את התכנית. בסיום התכנית יישמע צלצל.

### טבלת תכניות בישול אוטומטיות

הנחיות	תצוגה	סיווג
3 אפשרויות: 250 גרם, 500 גרם או 750 גרם.	<b>A.1</b>	תפוח אדמה
3 אפשרויות: 50 גרם, 100 גרם ו-150 גרם.	<b>A.2</b>	פסטה
חימום פיצה מוכנה מקירור במשקל 200 גרם ו-400 גרם	<b>A.3</b>	פיצה
תכנית להכנת שקית פופקורן במשקל 100 גר'.	<b>A.4</b>	פופקורן
3 אפשרויות: 200 גרם, 400 גרם או 600 גרם.	<b>A.5</b>	ירקות
3 אפשרויות לחימום כוס משקה חם: כוס אחת, 2 כוסות ו-3 כוסות (כ"א מכילה 250 מ"ל משקה).	<b>A.6</b>	משקאות
3 אפשרויות 200 גרם, 400 גרם או 600 גרם.	<b>A.7</b>	בשר
3 אפשרויות 200 גרם, 400 גרם או 600 גרם.	<b>A.8</b>	דגים

#### שימו לב:

1. הנתונים בטבלה מבוססים על טמפרטורת המזון לפני הבישול  $20-25^{\circ}\text{C}$ .
2. התוצאות ישתנו במידה ותחום הטמפרטורה של המזון לפני הבישול היא שונה לטמפרטורה, למשקל ולצורת המזון יש השפעה על תוצאות הבישול. אם חלה סטייה מהנתונים המצוינים מעלה, קבעו ידנית את משך זמן הבישול להשגת התוצאות הטובות ביותר.

## 5. לחצן Reheat (חימום אוכל מוכן)

פונקציית Reheat מיועדת לסייע למשתמש לחמן אוכל על פי המשקל של המזון. לחצו לחיצות חוזרות על לחצן Reheat ובחרו את המשקל הרצוי. האפשרויות הן: 200 גרם, 400 גרם, 600 גרם, 800 גרם או 1000 גרם. בסיום בחירת המשקל, לחצו על לחצן START/+30s על מנת להפעיל את התכנית. בסיום התכנית יישמע צלצל.

## 6. לחצן STOP/Lock

בזמן הזנת נתוני תכנית, ניתן ללחוץ על לחצן STOP על מנת לבטל את התכנות ולחזור למצב המתנה. כשהתנור עובד במצב מיקרוגל, לחיצה על STOP תעצור זמנית את הבישול. במצב המתנה, לחיצה נוספת על STOP תבטל את הפונקציה ותחזיר למצב המתנה.

## 7. לחצן START/+30s

לאחר קביעת משך התכנית ומשקל המזון, לחצו על לחצן START/+30s על מנת להפעיל את התכנית. כשהתנור פועל, לחיצה על START/+30s תאריך את התכנית ב-30 שניות. כל לחיצה על START/+30s מוסיפה 30 שניות.

## 8. תכנית EXPRESS (אקספרס)

במצב המתנה, לאחר הכנסת המזון וסגירת הדלת, לחצו פעם אחת על START/+30s. התנור יפעל במשך 30 שניות בעוצמת מיקרוגל מקסימלית. כשהתנור פועל, כל לחיצה על START/+30s תוסיף 30 שניות לתכנית. בסיום התכנית יישמע צלצול.

## 9. בקרת הורים (נעילת ילדים)

השתמשו בתכונה זו כדי לנעול את לחצני הפעולות בפנל ההפעלה בזמן ניקוי או כדי שלא ניתן יהיה לשנות את נתוני התכנית בשוגג וכדי שתוכלו להפעיל את התנור בבטחה בזמן שאינכם נמצאים במקום.

במצב זה, לחיצה או סיבוב הלחצנים והבקרים לא משנה את הנתונים.

1. להפעלת הנעילה: לחצו על לחצן STOP במשך 3 שניות.

2. לשחרור הנעילה: לחצו על לחצן STOP במשך 3 שניות.

## כלים מתאימים

1. הכלי המתאים ביותר לשימוש במיקרוגל הוא כלי שקוף המתאים לשימוש במיקרוגל, כדי לאפשר לקרינה לחדור דרך הכלי ולחמם את המזון.
2. גלי המיקרו לא יכולים לחדור דרך מתכת, ולכן אין להשתמש בכלי מתכת או בכלים מעוטרים במתכת
3. אין להשתמש במוצרי נייר ממוחזר לבישול במיקרוגל, כיון שהם עלולים להכיל חלקי מתכת ואלה עלולים לגרום לניצוצות או שריפה.
4. עדיף להשתמש בכלים עגולים או אובליים במקום מרובעים, כיון שהמזון בפנינת עלול להתבשל יתר על המידה.
5. ניתן לכסות את החלקים העדינים (למשל כנפיים של עוף) ברצועות דקות של רדיד אלומיניום ולהרחיק אותן מדפנות התנור (2.5"o מ).

## הנתונים בטבלה מהווים המלצה שתסייע לכם לבחור את הכלי המתאים

הערות	מיקרוגל	כלי הבישול
אין להשתמש בכלים עם עיטורי מתכת או מצופים בלכה וכד'.	כן	קרמיקה עמידה בחום
לא ניתן להשתמש בהם זמן ממושך במיקרוגל. הם עלולים להימס מהחום.	כן	כלי פלסטיק שמתאים למיקרוגל
	כן	זכוכית עמידה בחום
	לא	רשת מתכת
אין להשתמש בו לבישול בשר או צלעות.	כן	ניילון נצמד

## טיפים לבישול במיקרוגל

הפקטורים הבאים עשויים להשפיע על תוצאות הבישול:

### סידור המזון

הניחו את הנתחים העבים ביותר בחלק החיצוני של הכלי ואת הנתחים הדקים לכיוון המרכז ופזרו באופן אחיד. הקפידו שלא יהיו שכבות.

### משך הבישול

התחילו בזמן בישול קצר ובדקו את התוצאה והאריכו את הבישול ע"פ הצורך. בישול יתר עלול לגרום לעשן וצריבה של המזון.

### בישול אחיד של המזון

מנות כגון עוף, סטייק או המבורגר יש להפוך פעם אחת בזמן הבישול. בהתאם לסוג המזון, ערבבו אותו מהחוץ פנימה פעם או פעמיים בזמן הבישול.

### זמן עמידה

בתום הבישול השאירו את המזון בתנור במשך זמן מה כדי לאפשר למזון להשלים את תהליך הבישול ולהצטנן לאט.

### האם המזון מוכן?

- הצבע והקושי של המזון מסייעים לקבוע את רמת הבישול. הסימנים כוללים:
- האם האדים נפלטים מכל חלקי המזון ולא רק מהשוליים.
- הפרקים של העוף נעים בקלות.
- אין יותר דם בעוף ובבשר.
- הדגים אטומים וניתן לפרוס אותם בקלות עם מזלג.

### צלחת השחמה

כשמשתמשים בצלחת השחמה או כלי עם חימום עצמי הציבו את חומר הבידוד, כגון צלחת החרס, מתחת לכלי כדי למנוע נזק לצלחת המסתובבת ולטבעת.

### עטיפות פלסטיק לשימוש במיקרוגל

כשמבשלים בשר עם כמות גדולה של שומן, אל תאפשרו לעטיפת הפלסטיק לגעת במזון כיון שהיא עלולה להימס.

### כלי בישול מפלסטיק שמתאימים לשימוש במיקרוגל

יתכן שחלק מכלי הפלסטיק לשימוש במיקרוגל לא מתאימים לבישול מזון המכיל שומן או סוכר רב. כמו כן אין לחמם את המזון מעבר לזמן הנקוב על האריזה.



## תחזוקה שוטפת

### שירות

לפני פנייה לקבלת שרות יש לבדוק את הנקודות הבאות:

- א. הכניסו כוס מים (150 סמ"ק) למיקרוגל. סגרו את הדלת. נורית התנור צריכה להיות כבויה כשהדלת סגורה הרמטית. הפעילו את התנור במשך דקה אחת.
  - ב. האם הנורה דולקת?
  - ג. האם מאוורר הצינון פועל? (הניחו את היד קרוב לפתחי האוורור בחלק האחורי של התנור).
  - ד. האם המגש מסתובב? (הוא יכול להסתובב ל-2 הצדדים).
  - ה. האם המים בכוס מתחממים?  
אם אחת מהתשובות לשאלות שלעיל היא "לא", בדקו את השקע בקיר ואת הנתיך בתיבת החשמל.  
אם השקע והנתיך תקינים, פנו למחלקת השרות של היבואן והזמינו טכנאי.
- אזהרה:** תיקון המכשיר, המצריך פירוק כיסויי הגנה נגד קרינה, יעשה ע"י טכנאי מוסמך בלבד. אל תנסו לתקן אותו בעצמכם.

### זהירות: קרינת מיקרוגל

אל תחשפו את עצמכם לקרינה הנפלטת ממחולל המיקרוגל, או מכל רכיב אחר המוליך אנרגיית מיקרוגל.

בזמן השירות, הסרת הרכיבים הבאים מאפשרת גישה למפלי מתח מוארק מעל 250V:

1. מגנטרון
2. שנאי מתח גבוה
3. קבל מתח גבוה
4. דיודת מתח גבוה
5. נתיך מתח גבוה

### הפגמים הבאים עלולים לגרום חשיפה לקרינת מיקרוגל בזמן השירות:

1. אי התאמה של מנגנון נעילת הדלת, ציר הדלת והדלת.
2. אי התאמה של תומך המתגים.
3. הדלת, אטם הדלת או גוף המיקרוגל ניזוקו.

הסימול על המוצר או על האריזה מסמן שהמוצר לא יטופל כאשפה ביתית רגילה. במקום זאת יש להעביר אותו לנקודת איסוף לצורך מחזור הרכיבים החשמליים והאלקטרוניים. הקפדה על הוראות המחזור תבטיח את שמירת איכות הסביבה. אי הקפדה על מילוי ההוראות יפגע באיכות הסביבה ובבריאות האנשים סביבכם. לפרטים נוספים בנושא המחזור התקשרו לרשויות המתאימות או לחנות בה רכשתם את המוצר.







***NORMANDE***<sup>®</sup>

**Klinton international trade 2000 LTD**

לזרוב 8 ראשון לציון , טלפון: 03-7212000 פקס : 03-7212022