

NORMANDE[®]

NO FROST MULTI COOLING

Fridge - Freezer

Instruction booklet

? @) (%\$\$K

? @) (%\$\$G

Index

BEFORE USING THE APPLIANCE	3
General warnings	3
Old and out-of-order fridges	6
Safety warnings	6
Installing and operating your fridge freezer	7
Before using your fridge freezer	8
THE VARIOUS FUNCTION AND POSSIBILITIES	8
Information about new generation cooling technology	8
Display and Control Panel	9
Operating your Fridge Freezer	9
Freezer Temperature Settings	9
Cooler Temperature Settings	9
Super Freeze Mode	9
Warnings about Temperature Adjustments	10
Accessories	11
Making ice cubes (Icematic)	11
Chiller shelf	12
Fresh dial	12
Natural ion tech / Ionisier	13
ARRANGING FOOD IN THE APPLIANCE	14
Refrigerator compartment	14
Freezer compartment	15
CLEANING AND MAINTENANCE	18
Replacing LED lighting	18
TRANSPORTATION AND CHANGING OF INSTALLATION POSITION	19
Repositioning the Door	19
BEFORE CALLING YOUR AFTER SALES SERVICE	19
Tips for saving energy	23
THE PARTS OF THE APPLIANCE AND THE COMPARTMENTS	24









The operating instructions apply to several models. Differences may therefore occur.



SYMBOL ISO 7010 W021

Warning: Risk of fire / flammable materials

General warnings

-  **WARNING:** Keep ventilation openings in the appliance enclosure or in the built-in structure clear of obstruction.
-  **WARNING:** Do not use mechanical devices or other means, other than those recommended by the manufacturer, to accelerate the defrosting process.
-  **WARNING:** Do not use electrical appliances inside the food storage compartments of the appliance, unless they are of the type recommended by the manufacturer.
-  **WARNING:** Do not damage the refrigerant circuit.
-  **WARNING:** To avoid a hazard due to the instability of the appliance, it must be fixed in accordance with the instructions.
-  **WARNING:** When positioning the appliance, ensure the supply cord is not trapped or damaged.
-  **WARNING:** Do not locate multiple portable socket-outlets or portable power supplies at the rear of the appliance.
-  If your appliance uses R600a as a refrigerant (you can find this information on the label on the cooler) be careful during shipment and installation to prevent your appliance's cooler elements from being damaged. Although R600a is an environmental friendly and natural gas, it is explosive. If the cooler elements have been damaged and you suspect a leak, move the Fridge Freezer away from any heat sources or open flame and ventilate the room the Fridge Freezer is in for a few minutes.
 - While carrying and positioning the fridge, do not damage the cooler gas circuit.
 - Do not store explosive substances such as aerosol cans with a flammable propellant in this appliance.
 - This appliance is intended to be used in household and

similar environments such as:

- staff kitchen areas in shops, offices and other working environments
- farm houses and by clients in hotels, motels and other residential type environments
- bed and breakfast type environments
- catering and similar non-retail applications
- If the socket does not match the refrigerator plug, it must be replaced by the manufacturer, its service agent or similar qualified persons in order to avoid a hazard.
- This appliance can be used by children aged from 8 years and above and persons with reduced physical, sensory or mental capabilities or lack of experience and knowledge if they have been given supervision or instruction concerning use of the appliance in a safe way and understand the hazards involved. Children shall not play with the appliance. Cleaning and user maintenance shall not be made by children without supervision.
- Children aged from 3 to 8 years are allowed to load and unload refrigerating appliances. Children are not expected to perform cleaning or user maintenance of the appliance, very young children (0-3 years old) are not expected to use appliances, young children (3-8 years old) are not expected to use appliances safely unless continuous supervision is given, older children (8-14 years old) and vulnerable people can use appliances safely after they have been given appropriate supervision or instruction concerning use of the appliance. Very vulnerable people are not expected to use appliances safely unless continuous supervision is given.
- A specially grounded plug has been connected to the power cable of your refrigerator. This plug should be used with a specially grounded socket of 16 amperes. If there is no such socket in your house, please have it installed by a qualified

electrician.

- If the supply cord is damaged it must be replaced by the manufacturer, its service agent or similar qualified persons in order to avoid a hazard.
- This appliance is not intended for use at altitudes exceeding 2000 m.

To avoid contamination of food, please respect the following instructions:

- Opening the door for long periods can cause a significant increase of the temperature in the compartments of the appliance.
- Clean regularly surfaces that can come in contact with food and accessible drainage systems.
- Store raw meat and fish in suitable containers in the refrigerator, so that it is not in contact with or drip onto other food.
- Two-star frozen-food compartments are suitable for storing pre-frozen food, storing or making ice cream and making ice cubes.
- One-, two- and three-star compartments are not suitable for the freezing of fresh food.
- If the refrigerating appliance is left empty for long periods, switch off, defrost, clean, dry, and leave the door open to prevent mould developing within the appliance.

Old and out-of-order fridges

- If your old fridge has a lock, break or remove the lock before discarding it. Children may get trapped inside it and may cause an accident.
- Old fridges and freezers contain isolation material and refrigerant with CFC. Therefore, take care not to harm the environment when you discard your old fridge.

Disposal of your old appliance



The symbol on the product or on its packaging indicates that this product may not be treated as household waste. Instead it shall be handed over to the applicable collection point for the recycling of electrical and electronic equipment. By ensuring this product is disposed of correctly, you will help prevent potential negative consequences for the environment and human health, which could otherwise be caused by inappropriate waste handling of this product. For more detailed information about recycling of this product, please contact your local city office, your household waste disposal service or the shop where you purchased the product.

Notes:

- Please read the instruction manual carefully before installing and using your appliance.
We are not responsible for any damage caused due to misuse.
- Follow all instructions on your appliance and instruction manual and keep this manual in a safe place to resolve any problems that may occur in the future.
- This appliance is produced to be used at houses and it can only be used in a house for the specified purposes. It is not suitable for commercial or common use. Such use will cause the guarantee of the appliance to be cancelled and our company will not be responsible for any losses which are incurred.
- This appliance is produced to be used in houses and it is only suitable for cooling / storing foods. It is not suitable for commercial or common use and/or for storing substances other than food. Our company is not responsible for any losses which are incurred in the contrary case.

Safety warnings

- Do not connect your fridge freezer to the main electricity supply using an extension lead.
- Do not plug in damaged, torn or old plugs.
- Do not pull, bend or damage the cord.

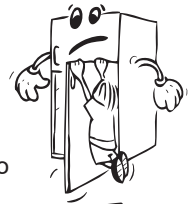

- This appliance is designed for use by adults, do not allow children to play with the appliance or let them hang off the door.
- Never touch the power cord/plug with wet hands as this could cause a short circuit or electric shock.
- Do not place glass bottles or beverage cans in the ice-making compartment as they can burst as the contents freeze.
- Do not place explosive or flammable material in your fridge. Place drinks with high alcohol content vertically in the fridge compartment and make sure that their tops are tightly closed.



- When removing ice from the ice-making compartment, do not touch it. Ice may cause frost burns and/or cuts.
- Do not touch frozen goods with wet hands. Do not eat ice-cream or ice cubes immediately after you have taken them out of the ice-making compartment.
- Do not re-freeze frozen goods after they have melted. This may cause health issues such as food poisoning.
- Do not cover the body or top of fridge with lace. This affects the performance of your fridge.
- Secure any accessories in the fridge during transportation to prevent damage to the accessories.
- Do not use plug adapter.



Installing and operating your fridge freezer

Before starting to use your fridge freezer, you should pay attention to the following points:

- The operating voltage for your fridge freezer is 220-240 V at 50Hz.
- We do not accept responsibility for any damages that occur due to ungrounded usage.
- Place your fridge freezer where it will not be exposed to direct sunlight.
- Your appliance should be at least 50 cm away from stoves, gas ovens and heater cores, and at least 5 cm away from electrical ovens.
- Your fridge freezer should never be used outdoors or exposed to rain.
- When your fridge freezer is placed next to a deep freezer, there should be at least 2 cm between them to prevent humidity forming on the outer surface.
- Do not place anything on your fridge freezer, and install your fridge freezer in a suitable place so that at least 15 cm of free space is available above it.
- Do not place heavy items on the appliance.
- Use the adjustable levelling feet to make sure your appliance is level and stable. You can adjust the levelling feet by turning them in either direction. This should be done before placing food in the fridge freezer.
- Before using your fridge freezer, wipe all parts with a solution of warm water and a teaspoon of sodium bicarbonate, then rinse with clean water and dry. Place all parts in the fridge after cleaning.
- Refrigerator should be placed against a wall with a free distance not exceeding 75 mm.



If your refrigerator has a fan condenser:

The condenser of your fridge is placed at the bottom of cabinet. As a result of that, assemble the spacer by fixing it to the holes on the cover bottom panel and turn 90° that's shown below figure for arranging the distance between the refrigerator and the back wall at where you place the fridge. You can move the fridge towards the back wall until that point.

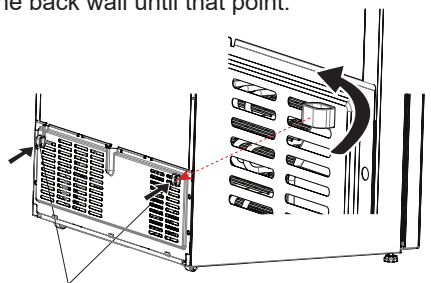

Plastic for distance setting

Before using your fridge freezer

- When using your fridge freezer for the first time, or after transportation, keep it in an upright position for at least 3 hours before plugging into the mains. This allows efficient operation and prevents damage to the compressor.
- Your fridge freezer may have a smell when it is operated for the first time. This is normal and the smell will fade away when your fridge freezer starts to cool.



CHAPTER - 2 THE VARIOUS FUNCTION AND POSSIBILITIES

Information about new generation cooling technology

Fridges with new generation cooling technology have a different working system than static fridges. Other fridges may experience ice build up in the freezer compartment due to door openings and humidity in the food. In such fridges regular defrosting is required; the fridge has to be periodically turned off, the frozen food moved to a suitable container and the ice which has formed in the freezer compartment removed.

In fridges with new generation cooling technology, dry cold air is pumped evenly into the fridge and freezer compartments using a fan. The cold air cools your food evenly and uniformly, preventing humidity and ice build up.

In the refrigerator compartment, air blown by the fan located at the top of refrigerator compartment is cooled while passing through the gap behind the air duct. At the same time, the air is blown out through the holes in the air duct evenly spreading cool air throughout the refrigerator compartment.

As there is no air passage between the freezer and refrigerator compartments there will be no odor mixing.

As a result of this, your fridge with new generation cooling technology gives you ease of use as well as huge volume and aesthetic appearance.

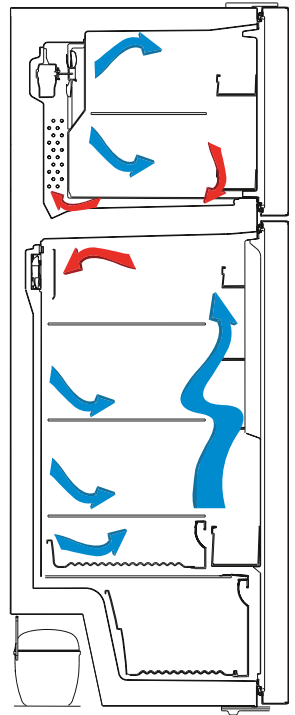

Display and Control Panel

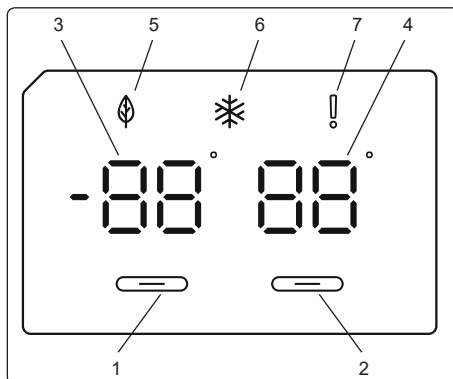

Using the Control Panel

1. Enables the setting of the freezer.
2. Enables the setting of the cooler.
3. Freezer set value screen.
4. Cooler set value screen.
5. Economy mode symbol.
6. Super freeze symbol.
7. Alarm symbol.

Operating your Fridge Freezer

Once you have plugged in the product, all symbols will be displayed for 2 seconds and the initial values will be shown as -18 °C on the freezer adjustment indicator, and $+4\text{ °C}$ on the fridge adjustment indicator.

Freezer Temperature Settings

- The initial temperature value for the freezer setting indicator is -18 °C .
- Press the freezer set button once.

When you first press the button, the previous value will blink on the screen.

- Whenever you press the same button, a lower temperature will be set (-16 °C , -18 °C , -20 °C , -22 °C or -24 °C).
- If you continue to press the button, it will restart from -16 °C .

NOTE: Eco mode gets activated automatically when the temperature of the freezer compartment is set to -18 °C .

Cooler Temperature Settings

- The initial temperature value for the cooler setting indicator is $+4\text{ °C}$.
- Press the cooler button once.
- Whenever you press the button, a lower temperature will be set ($+8\text{ °C}$, $+6\text{ °C}$, $+5\text{ °C}$, $+4\text{ °C}$, or $+2\text{ °C}$).
- If you continue to press the button, it will restart from $+8\text{ °C}$.

Super Freeze Mode

Purpose

- To freeze a large quantity of food that cannot fit on the fast freeze shelf.



- To freeze prepared foods.
- To freeze fresh food quickly to retain freshness.

How to use

To enable the super freeze mode, press and hold the freezer temperature setting button for 3 seconds. Once the super freeze mode has been set, the super freeze symbol on the indicator will be lit and the machine will beep to confirm the mode has been switched on.



During Super Freeze Mode:

- The temperature of the Cooler may be adjusted. In this case, Super Freeze mode will continue.
- Economy mode cannot be selected.
- Super Freeze mode can be cancelled in the same way it is selected.

Notes:

- The maximum amount of fresh food (in kilograms) that can be frozen within 24 hours is shown on the appliance label.
- For optimal appliance performance in maximum freezer capacity, activate super freeze mode 3 hours before you put fresh food into the freezer.



Super freeze mode will automatically cancel after 24 hours, depending on the environmental temperature or when the freezer sensor reaches a sufficiently low temperature.

Recommended Settings for the Freezer and Cooler Compartment Temperature

Freezer Compartment	Cooler Compartment	Remarks
-18 °C	4 °C	For regular use and best performance.
-20 °C, -22 °C or -24 °C	4 °C	Recommended when environmental temperature exceeds 30 °C.
Super Freeze mode	4 °C	Must be used when you wish to freeze food in a short period of time.
-18 °C, -20 °C, -22 °C or -24 °C	2 °C	These temperature settings must be used when the environmental temperature is high or if you think the refrigerator compartment is not cool enough because the door is being opened frequently.

Door Open Alarm Function

If the refrigerator door is opened more than 2 minutes, appliance sounds 'beep beep'.

Warnings about Temperature Adjustments

- Temperature adjustments should be made according to the frequency of door openings and the quantity of food kept inside the fridge.
- This fridge is designed to work in all ambient temperature. In the ambient temperatures colder than -5 °C, preserving food in the refrigerator compartment isn't suggested because the foods that you put into refrigerator compartment, will have a temperature close to ambient temperature. Consequently, they will freeze. You can keep your foods until -5 °C in refrigerator compartments. With the aid of special algorithm that is designed by engineers, foods can be preserved in the freezer compartment, colder

than -5 °C ambient temperature.

- Your fridge should be operated up to 24 hours according to the ambient temperature without interruption after being plugged in to be completely cooled. Do not open doors of your fridge frequently and do not place much food inside it in this period.
- If the unit is switched off or unplugged, you must allow at least 5 minutes before restarting or re-plugged the unit in order not to damage the compressor.
- Your fridge is designed to operate in the ambient temperature intervals stated in the standards, according to the climate class stated in the information label. We do not recommend operating your fridge out of stated temperatures value limits in terms of cooling effectiveness.
- This appliance is designed for use at an ambient temperature within the 10°C - 43°C range.

Climate class	Ambient (°C)
T	16 to 43 (°C)
ST	16 to 38 (°C)
N	16 to 32 (°C)
SN	10 to 32 (°C)

Accessories

Making ice cubes (Icematic) *(In some models)*

- Take out the ice making tray
- Fill the water to the line.
- Place the ice making tray in its original position
- When ice cubes are formed, twist the lever to drop ice cubes into the icebox.

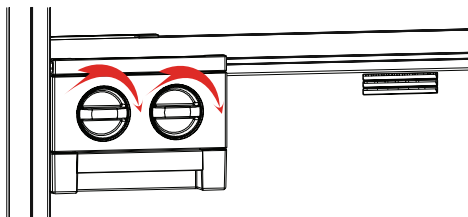

Note:

- Do not fill the icebox with water to make ice. This may damage it.
- The movement of the ice maker may be difficult while the refrigerator is running. In such a case it should be cleaned by removing the glass shelves.

Removing the Ice maker

- Remove the freezer glass shelves
- Remove the icemaker by pulling left or right on the shelf.

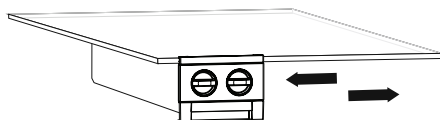

You can remove the icemaker to increase the available volume in the freezer compartment.

Ice tray *(In some models)*

- Fill the ice tray with water and place in the freezer compartment.
- After the water has completely turned into ice, you can twist the tray as shown below to remove the ice cubes.

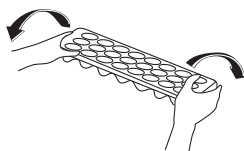
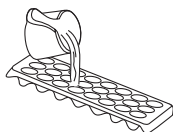

Chiller shelf *(In some models)*

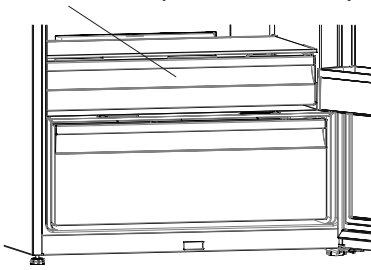

Keeping food in the Chiller compartment instead of the freezer or refrigerator compartment allows food retain freshness and flavour longer, while preserving its fresh appearance. When chiller tray becomes dirty, remove it and wash it with water.

(Water freezes at 0°C, but foods containing salt or sugar freeze at temperature lower than that)

Normally people use the chiller compartment for raw fish, lightly pickled, rice, etc...

Do not put foods you want to freeze or ice trays in order to make ice.

Removing the Chiller shelf

- Pull the chiller shelf out toward you by sliding on rails.
- Pull the chiller shelf up from rail to remove.

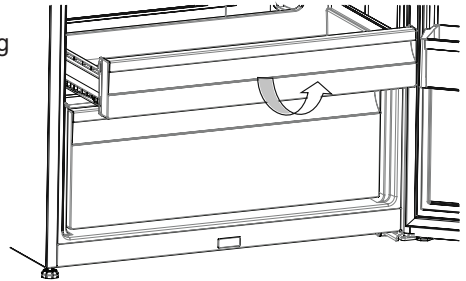

Fresh dial

When the humidity controller in the closed position, it allows fresh fruit and vegetables to be stored longer.

In case of the crisper is totally full, the fresh dial is located in front of crisper, should be opened. By means of this the air in the crisper and humidity rate will be controlled and endurance life will be increased.

If you see any condensation on glass shelf, humidity control should be taken into the open positions.

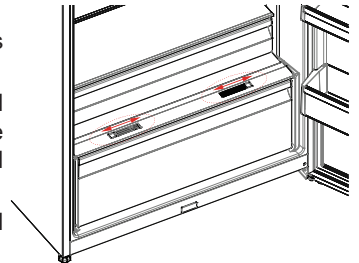

Adjustable door shelf (In some models)

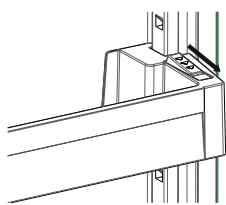

Fig.1

Six different height adjustments can be made to provide storage areas that you need by adjustable door shelf .

To change the position of adjustable door shelf;

Hold the bottom of the shelf and pull the buttons on the side of the door shelf direction of arrow (Fig.1).

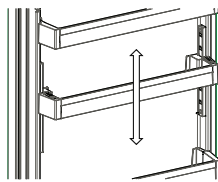

Fig.2

Position door shelf the height you need by moving up and down. After you get the position that you want the door shelf, release the buttons on the side of the door shelf (Fig.2) Before releasing the door shelf, move up down and make sure the door shelf is fixed.

Note: Before moving door shelf is loaded, you must hold the shelf by supporting the bottom. Otherwise, door shelf could fall off the rails due to the weight. So damage may occur on the door shelf or rails.

Natural ion tech / Ionisier (In some models)

Natural Ion Tech spreads negative ions which neutralize particles of unpleasant smell and dust in the air.

By removing these particles from the air in the refrigerator, Natural Ion Tech improves air quality and eliminates odours.

- This feature is optional. It may not exist on your product.
- The location of your ioniser device may vary from product to product.

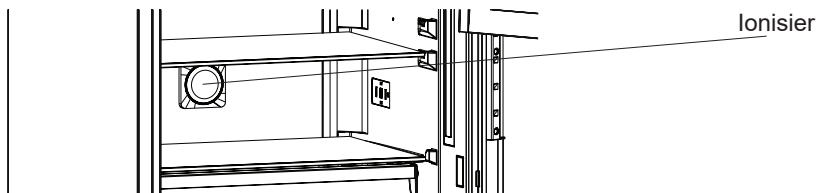

Visual and text descriptions on the accessories section may vary according to the model of your appliance.

CHAPTER - 3 ARRANGING FOOD IN THE APPLIANCE

Refrigerator compartment

- To reduce humidity and consequent increase of frost never place liquids in unsealed containers in the refrigerator.
- Never place warm food in the refrigerator. Warm food should be allowed to cool at room temperature and arranged to ensure adequate air circulation in the refrigerator compartment.
- Arrange meat and cleaned fish (wrapped in packages or sheets of plastic) and use them within 1-2 days.
- You can put the fruits and vegetables into the crisper without any packaging.

Important note:

- Cover any cooked dishes when you put them in the fridge. Place them in the fridge when they are cool, otherwise temperature/humidity inside the fridge increases which causes the fridge to work harder. Covering food and beverages also preserves their flavour and aroma.
- Potatoes, onion and garlic should not be kept in the fridge.
- Make sure food does not touch the temperature sensor which is located in the refrigerator compartment. To keep an optimum temperature in the refrigerator compartment, make sure food doesn't make contact with the sensor.

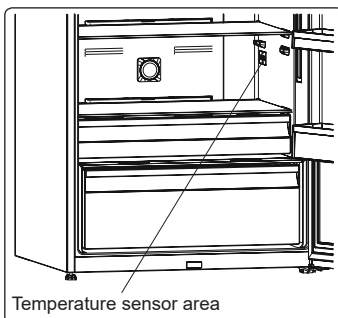

The table below is a quick guide to show you the most efficient way to store the major food groups in your refrigerator compartment.

Food	Maximum storage time	How and where to store
Vegetables and fruits	1 week	Vegetable bin
Meat and fish	2 - 3 Days	Wrap in plastic foil, bags, or in a meat container and store on the glass shelf
Fresh cheese	3 - 4 Days	On the designated door shelf
Butter and margarine	1 week	On the designated door shelf
Bottled products e.g. milk and yoghurt	Until the expiry date recommended by the producer	On the designated door shelf
Eggs	1 month	On the designated egg shelf
Cooked food		All shelves

Freezer compartment

- The freezer compartment is used for freezing fresh food, for storing frozen foods for the period of time indicated on packaging and for making ice cubes.
- Do not put fresh and warm foods in the freezer door shelves to be frozen. Only use the door shelves for storing frozen foods.
- For optimum appliance performance to reach maximum freezing capacity, Set the refrigerator at 4 °C for 24 hours before placing fresh food into the freezer.
- After placing fresh food into the freezer, change the setting to 2 °C for 24 hours is generally sufficient. After 24 hours, you can reduce the setting if required.
- Do not put fresh and warm food next to frozen food as it can thaw the frozen food.
- Use the fast freezing shelf to freeze home cooking (and any other food which needs to be frozen quickly) more quickly because of the freezing shelf's greater freezing power.
- While freezing fresh foods (i.e. meat, fish and mincemeat) divide them in portions you will use in a single serving.
- While freezing fresh foods, the maximum amount of fresh food (in kg) that can be frozen in 24 hours is indicated on the appliance label.
- For optimum appliance performance to reach maximum freezing capacity, turn the thermostat knob to the coldest setting 24 hours before placing fresh food into the freezer.
- After placing fresh food into the freezer, having the thermostat knob set to the coldest setting for 24 hours is generally sufficient. After 24 hours, you can reduce the thermostat knob setting if required.
- Attention. To save energy, if you are only freezing small amounts of food, you do not need to set the thermostat knob to the coldest setting.
- For storing frozen foods, the instructions shown on frozen food packages should always be followed carefully. If no information is provided, food should not be stored for more than 3 months from the purchased date.
- When buying frozen food ensure that these have been frozen at suitable temperatures and that the packing is intact.
- Frozen food should be transported in appropriate containers to maintain the quality of the food and should be returned to the freezing surfaces of the unit in the shortest possible time.
- If a package of frozen food shows the sign of humidity and abnormal swelling it is probable that it has been previously stored at an unsuitable temperature and that the contents have deteriorated.
- The storage life of frozen foods depends on the room temperature, thermostat setting, how often the door is opened, the type of food and the length of time required to transport the product from the shop to your home. Always follow the instructions printed on the packaging and never exceed the maximum storage life indicated.



In some models: while loading the freezing compartment, do not load above the the loading lines otherwise the door may not close correctly. If the freezer compartment door does not close correctly, excess ice may form in the freezer compartment. To prevent the problem recurring, clear the ice and make sure that the door is fully closed.

Also, not closing the freezer and/or fridge compartment doors would increase your energy consumption.

Meat and fish	Preparation	Maximum storage time (months)
Steak	Wrap in foil	6 - 8
Lamb meat	Wrap in foil	6 - 8
Veal roast	Wrap in foil	6 - 8
Veal cubes	In small pieces	6 - 8
Lamb cubes	In pieces	4 - 8
Minced meat	In packaging without using spices	1 - 3
Giblets (pieces)	In pieces	1 - 3
Bologna sausage/salami	Should be kept packaged even if it has a membrane	
Chicken and turkey	Wrap in foil	4 - 6
Goose and duck	Wrap in foil	4 - 6
Deer, rabbit, wild boar	In 2.5 kg portions or as fillets	6 - 8
Freshwater fish (Salmon, Carp, Crane, Catfish)	After cleaning the bowels and scales of the fish, wash and dry it. If necessary, remove the tail and head.	2
Lean fish (Bass, Turbot, Flounder)		4
Fatty fishes (Tuna, Mackerel, Bluefish, Anchovy)		2 - 4
Shellfish	Clean and in a bag	4 - 6
Caviar	In its packaging, or in an aluminium or plastic container	2 - 3
Snails	In salty water, or in an aluminium or plastic container	3
 NOTE: Thawed frozen meat should be cooked as fresh meat. If the meat is not cooked after defrosting, it must not be re-frozen.		

Vegetables and Fruits	Preparation	Maximum storage time (months)
String beans and beans	Wash, cut into small pieces and boil in water	10 - 13
Beans	Hull, wash and boil in water	12
Cabbage	Clean and boil in water	6 - 8
Carrot	Clean, cut into slices and boil in water	12
Pepper	Cut the stem, cut into two pieces, remove the core and boil in water	8 - 10
Spinach	Wash and boil in water	6 - 9
Cauliflower	Remove the leaves, cut the heart into pieces and leave it in water with a little lemon juice for a while	10 - 12
Eggplant	Cut into pieces of 2cm after washing	10 - 12
Corn	Clean and pack with its stem or as sweet corn	12
Apple and pear	Peel and slice	8 - 10
Apricot and Peach	Cut into two pieces and remove the stone	4 - 6
Strawberry and Blackberry	Wash and hull	8 - 12

Vegetables and Fruits	Preparation	Maximum storage time (months)
Cooked fruits	Add 10 % of sugar to the container	12
Plum, cherry, sourberry	Wash and hull the stems	8 - 12

	Maximum storage time (months)	Thawing time at room temperature (hours)	Thawing time in oven (minutes)
Bread	4 - 6	2 - 3	4-5 (220-225 °C)
Biscuits	3 - 6	1 - 1,5	5-8 (190-200 °C)
Pastry	1 - 3	2 - 3	5-10 (200-225 °C)
Pie	1 - 1,5	3 - 4	5-8 (190-200 °C)
Phyllo dough	2 - 3	1 - 1,5	5-8 (190-200 °C)
Pizza	2 - 3	2 - 4	15-20 (200 °C)

Dairy products	Preparation	Maximum storage time (months)	Storage conditions
Packet (Homogenized) Milk	In its own packet	2 - 3	Pure Milk – in its own packet
Cheese - excluding white cheese	In slices	6 - 8	Original packaging may be used for short-term storage. Keep wrapped in foil for longer periods.
Butter, margarine	In its packaging	6	

If the lower shelf in the freezer door is removed and food is allowed to block the air suction hole, this will reduce the effectiveness of the fridge.

Therefore, be careful while loading the freezer compartment and make sure not to cover the air suction hole.

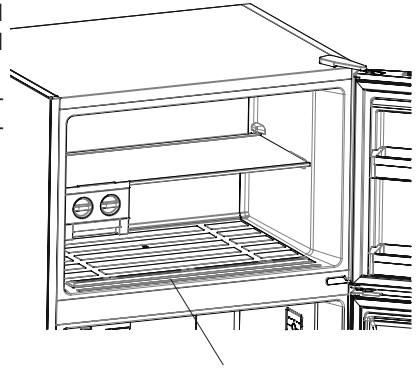

Air suction hole

CHAPTER - 4 CLEANING AND MAINTENANCE

- Make sure to unplug the fridge before starting to clean it.



- Do not wash your fridge by pouring water.



- You can wipe the inner and outer sides with a soft cloth or a sponge using warm and soapy water.

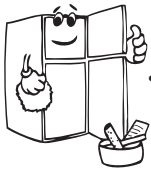
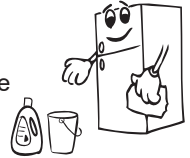

- Remove the parts individually and clean with soapy water. Do not wash in washing machine.

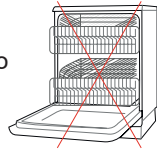

- Never use flammable, explosive or corrosive material like thinner, gas, acid for cleaning.

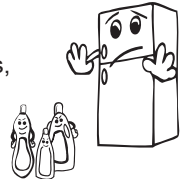

Make sure that your fridge is unplugged while cleaning.

Replacing LED lighting

If your refrigerator has LED lighting contact the help desk as this should be changed by authorized personnel only.

Note: Numbers and location of led strips may be changed according to the model.

!!! Some versions may be without freezer illumination.

CHAPTER - 5

TRANSPORTATION AND CHANGING OF INSTALLATION POSITION

Transportation and Changing of Installation Position

- Original package and foam may be kept for re-transportation (optionally).
- You should fasten your fridge with thick package, bands or strong cords and follow the instructions for transportation on the package for re-transportation.
- Remove movable parts (shelves, accessories, vegetable bins etc.) or fix them into the fridge against shocks using bands during re-positioning and transportation.



Carry your fridge in the upright position.

Repositioning the Door

- It is not possible to change the opening direction of your fridge door, if the door handles on your fridge are installed from the front surface of the door.
- It is possible to change the opening direction of the door on models without any handles.
- If the door opening direction of your fridge may be changed, you should contact the nearest Authorized Service to have the opening direction changed.

CHAPTER - 6

BEFORE CALLING YOUR AFTER SALES SERVICE

Check Warnings;

Your fridge warns you if the temperatures for cooler and freezer are in improper levels or when a problem occurs in the appliance. Warning codes are displayed in the Freezer and Cooler Indicators.

ERROR TYPE	MEANING	WHY	WHAT TO DO
E01	Sensor warning		Call Service for assistance as soon as possible.
E02	Sensor warning		Call Service for assistance as soon as possible.
E03	Sensor warning		Call Service for assistance as soon as possible.
E06	Sensor warning		Call Service for assistance as soon as possible.
E07	Sensor warning		Call Service for assistance as soon as possible.
E08	"Low voltage Warning"	When the power supply gets lower than 170 V the appliance gets to steady position.	<ul style="list-style-type: none">• This is not a failure. This prevents any damages on the compressor. This warning will off after the voltage gets required level.• If the warning continues, please contact with authorized technical service.

<p>E09</p>	<p>Freezer comp. Not Cold enough</p>	<p>This caution will be seen especially after long term of power failure</p>	<ol style="list-style-type: none"> 1. Do not freeze the foods that are thaw and use in short time period. 2. Set the freezer temperature to colder values or set the super freeze , until the compartment gets to normal temperature. 3. Do not put fresh food until this failure is off. 4. Please don't open the refrigerator doors frequently until the warning disappears. 5. If the warning continues, please contact with authorized technical service.
<p>E10</p>	<p>"Refrigerator comp. Not Cold enough"</p>	<p>Ideal temperature for Ref. Compartment is +4 °C. If you see this warning your foods have risk of spoiling. This warning becomes visible if electricity is off for a long time (most probably) or the refrigerator is activated for the first time or hot food is loaded to the appliance.</p>	<ol style="list-style-type: none"> 1. Set the refrigerator temperature to colder values or set the super cooling mode until the compartment gets to normal temperature. 2. Do not open the door much until this failure is off. 3. Please empty the location at the front area of air duct channel holes. 4. Please be careful while loading the appliance in order not to avoid the ventilation at the areas which are very close to the sensor. 5. Please don't open the refrigerator doors frequently until the warning disappears. 6. If the warning continues, please contact with authorized technical service.
<p>E11</p>	<p>Refrigerator comp. too Cold</p>	<p>The foods starts to freeze because of the too much cold temperature. This warning means that the temperature of the cooler compartment is very low. Therefore, this ambient condition may lead to the freezing of foods in the compartment.</p>	<ol style="list-style-type: none"> 1. Check if the "Super cooling mode" is on. 2. Decrease the refrigerator temperature values. 3. If the warning continues, please contact with authorized technical service.

What to do if your refrigerator does not operate:

Check that:

- Your fridge is plugged in and switched on,
- The fuse is not blown and there is not a power cut,
- Is the temperature adjustment right?
- The socket is no longer functioning. To check this, plug in an appliance that you know is working into the same socket.

What to do if your refrigerator performs poorly:

Check that:

- You have not overloaded the appliance,
- The doors are fully closed ,
- There is no dust on the condenser,
- There is enough space for air circulation at the rear and side of the appliance.

If your fridge is operating too loudly:

Normal Noises

Cracking (Ice cracking) noise:

- During automatic defrosting.
- When the appliance is cooled or warmed (due to expansion of appliance material).

Click noise: Heard when the thermostat switches the compressor on/off.

Compressor noise:

- **Normal motor noise:** This noise means that the compressor is operating normally
- The compressor may cause more noise for a short time when it is first activated.

Bubbling noise and splash: This noise is caused by the flow of the refrigerant in the tubes of the system.

Water flow noise: Normal flow noise of water flowing to the evaporation container during defrosting. This noise can be heard during defrosting.

Air blow noise (Normal fan noise): This noise can be heard during the normal operation of system due to the circulation of air.

If humidity builds up inside the fridge;

- Is all the food packed properly? Are all containers thoroughly dried before placing them in the fridge?
- Are the fridge doors opened frequently? Humidity of the room gets into the fridge each time the doors are opened. Humidity build up will be faster if you open the doors more frequently, especially if the humidity of the room is high.
- Build up of water drops on the rear wall after automatic defrosting is normal. (in Static Models)

If the doors are not opened and closed properly;

- Do the food packages prevent closing of the door?
- Are the door compartments, shelves and drawers placed properly?
- Are door gaskets broken or torn?
- Is your fridge on a level surface?

If the edges of fridge cabinet that the door joint contact are warm;

Especially in summer (hot weather), the surfaces that the joint contact may get warmer during the operation of the compressor. This is normal.

IMPORTANT NOTES:

- If the appliance is switched off or unplugged, wait at least 5 minutes before plugging the appliance in or restarting it in order not to damage the compressor.
- If the appliance is not used for long time (for example during holidays) defrost and clean the refrigerator, leaving the door open to prevent the formation of mildew and smell.
- If the problem persists after you have followed all the instructions above, please consult the nearest Authorised Service.
- The appliance you have purchased is designed for home use and can be used only at home and for the stated purposes. It is not suitable for commercial or common use. If the consumer uses the appliance in a way that does not comply with these instructions, we emphasise that the producer and the dealer shall not be responsible for any repair or failure within the guarantee period.
- The lifetime of your appliance stated and declared by the Department of the Industry is 10 years (the period for retaining parts required for the proper functioning of the appliance).

Tips for saving energy

- 1– Install the appliance in a cool, well ventilated room , but not in direct sunlight and not near heat source (radiator, cooker.. etc.). Otherwise use an insulating plate.
- 2– Allow warm food and drinks to cool down outside the appliance.
- 3– When thawing frozen food, place it in the refrigerator compartment. The low temperature of the frozen food will help to cool the refrigerator compartment when it is thawing. So it reduces the energy requirements.
- 4– When placing, drinks and liquids they must be covered. Otherwise humidity increases at the appliance. Therefore the working time gets longer. Also covering drinks and liquids helps preserve the smell and taste.
- 5– When placing food and drinks, open the appliance door as briefly as possible.
- 6– Keep the covers closed of any different temperature compartment in the appliance (crisper, chiller ...etc.).
- 7– Door gasket must be clean and pliable. **In case of wear, if your gasket is detachable, replace the gasket. If not detachable, you have to replace the door**

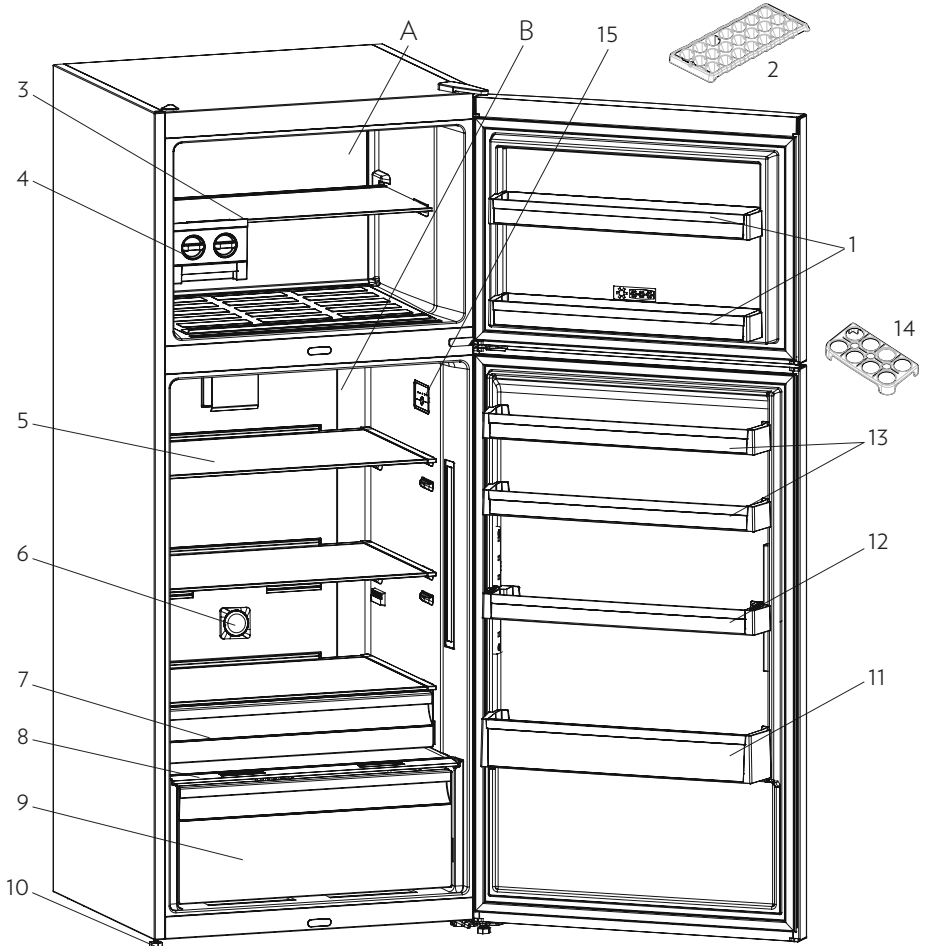

This presentation is only for information about the parts of the appliance.

Parts may vary according to the appliance model.

A. Freezer compartment

B. Fridge compartment

1. Freezer door shelves*

2. Ice box tray*

3. Freezer shelf

4. Icematic*

5. Fridge compartment shelves

6. Ionisier *

7. Chiller shelf *

8. Glass shelf over the crisper

9. Crisper

10. Levelling feet

11. Bottle shelf

12. Adjustable door shelf *

13. Door shelves

14. Egg holder*

15. Thermostat box / Interior display

* In some models

פרק 7 חלקי המכשיר ורכיביו

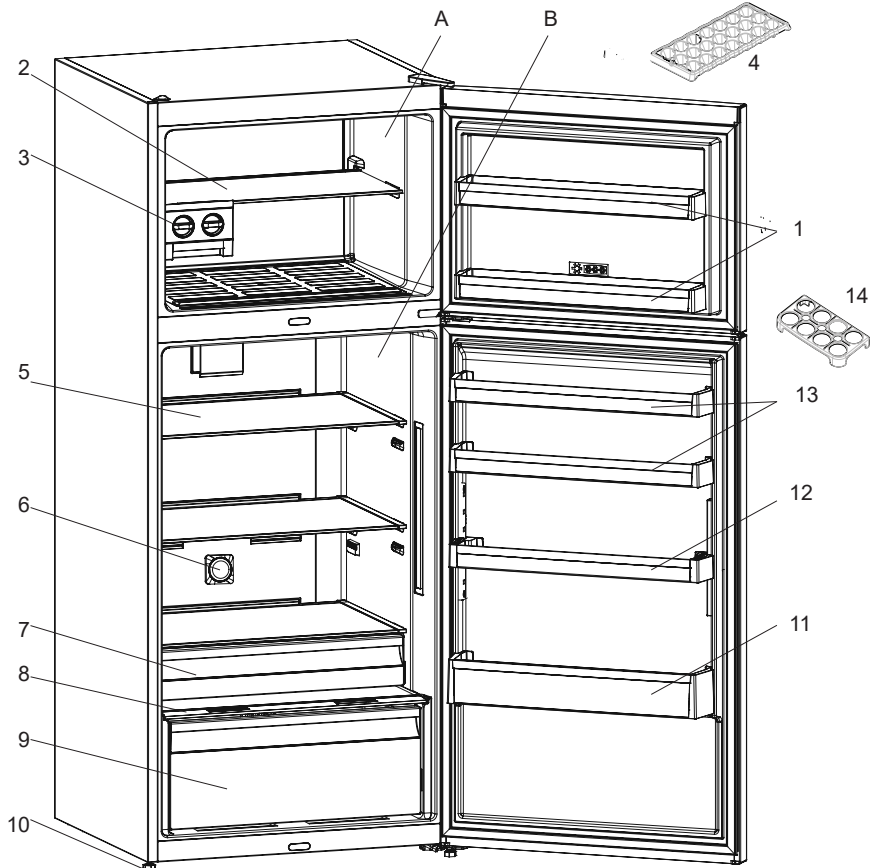

מצגת זו נועד אך ורק לתת מידע אודות חלקי המכשיר ורכיביו. החלקים עשויים להשתנות בהתאם לדגם המכשיר.

- | | |
|------------------------------|-----------------------------------|
| (7) מגירת קירור באפס מעלות * | (A) תא המקפיא |
| (8) מכסה מגירת הירקות | (B) תא המזון |
| (9) מגירת הירקות | (1) מדף דלת המקפיא * |
| (10) רגלית כוונון | (2) מדף ההקפאה |
| (11) מדף בקבוקים | (3) הכנת קוביות קרח (Ice matic) * |
| (12) מדף דלת מתכוונן * | (4) מגש הקרח * |
| (13) מדפי הדלת | (5) מדפי המקרר |
| (14) מתקן לאחסון ביצים | (6) התקן ייבון * |

* בחלק מהדגמים

- אם הבעיה נמשכת לאחר שפעלת על פי ההוראות הנ"ל, פנה לנציג שירות מורשה הקרוב למקום מגוריך.
- המכשיר שקנית נועד לשימוש ביתי, וניתן להשתמש בו אך ורק בבית ולמטרות שצוינו. הוא אינו מתאים לשימוש מסחרי או המוני. אם הצרכן משתמש במכשיר בצורה המנוגדת להנחיות אלה, אנו מדגישים שהיצרן והמפיץ לא יהיו אחראים לתיקון או לתקלה כלשהם במשך תקופת האחריות.
- אורך החיים של המכשיר כפי שמצוין ומוצהר על ידי מחלקת התעשייה הוא 10 שנים (פרק הזמן הדרוש לשימור החלקים לצורך תפקוד הולם של המכשיר).

עצות לחיסכון באנרגיה

1. התקן את המכשיר בחדר קריר המאוורר היטב, אך ללא שמש ישירה ולא ליד מקור חום (רדיאטור, כיריים וכו'). אם לא ניתן, השתמש בלוח מבודד.
2. הנח למזון ולמשקאות חמים להתקרר מחוץ למכשיר.
3. בעת הפשרת מזון קפוא, יש להכניס אותו לתא הקירור. הטמפרטורה הנמוכה של המזון הקפוא תעזור לקרר את תא הקירור בעת ההפשרה. כך תחסך אנרגיה. אם המזון הקפוא נשאר מחוץ למכשיר, מתבזבזת אנרגיה.
4. כסה משקאות או נוזלים אחרים במכסה כשאתה מכניס אותם למכשיר, כדי למנוע את עליית הלחות במכשיר. וכן, למנוע את התארכות זמן הפעולה של המכשיר. כמו כן, כיסוי משקאות ונוזלים אחרים במכסה מסייע בשימור הריח והטעם.
5. נסה להימנע מהשארת הדלתות פתוחות לאורך זמן או מפתיחת הדלתות לעתים קרובות מדי, זאת כדי למנוע מאוויר חם להיכנס למכשיר ולגרום למדחס לפעול לעתים קרובות שלא לצורך.
6. השאר את המכסים של התאים בעלי הטמפרטורות השונות (מגירת הירקות, מגירת קירור באפס מעלות וכו'...) סגורים
7. אטם הדלת חייב להיות נקי וגמיש. במקרה של בלאי, אם חומר האיטום נתיק, ניתן להחליפו. אם אינו נתיק, יהיה עליך להחליף את הדלת.

- האם המכשיר יציב? האם הרגליות מכווננות?
- האם נמצא משהו מאחורי המקרר?
- האם המדפים או הכלים שעל המדפים רוטטים? החזרת המדפים/או את התבשילים למקומם אזהמה מקרה.
- האם הפריטים שהוכנסו למקרר רוטטים?

רעשים רגילים:

רעש של היסדקות (היסדקות הקרח):

• במהלך הפשרה אוטומטית.

כשמכשיר מקורר או מחומם (עקב התרחבות החומר שממנו עשוי המכשיר).

סידוקים קצרים: נשמע כאשר התרמוסטט מפעיל או מכבה את המדחס.

רעש המדחס (רעש מנוע רגיל): פירושו של רעש זה הוא שהמדחס פועל כרגיל. המדחס עשוי לגרום ליותר רעש לפרק זמן קצר כשהוא פועל.

רעש בעבוע ושכשוך: רעש זה נגרם על ידי זרימת גז הקירור בצינורות המערכת.

רעש זרימת מים: רעש זרימה רגילה של מים הזורמים למכל ההתאדות במהלך הפשרה. רעש זה ניתן לשמוע במהלך הפשרה.

רעש משב אוויר (רעש מאוורר רגיל): רעש זה ניתן לשמוע במקררי NO-FROST במהלך

פעולה רגילה של המערכת עקב זרימת אוויר.

אם מצטברת לחות בתוך המקרר:

• האם כל מצרכי המזון ארוזים היטב? האם המכלים יובשו לפני הכנסתם למקרר?

• האם דלתות המקרר נפתחות לעתים קרובות? לחות החדר חודרת למקרר כשהדלתות נפתחות. הלחות מצטברת במהירות רבה יותר כשפותחים את הדלתות לעתים קרובות יותר, במיוחד אם הלחות בחדר גבוהה.

אם הדלתות אינן נפתחות ונסגרות בצורה נכונה:

• האם אריזות המזון מונעות מהדלת להיסגר?

• האם התאים, המדפים והמגירות שבדלת מונחים בצורה נכונה?

• האם אטמי הדלת שבורים או קרועים?

• האם המקרר ניצב על משטח ישר?

אם קצות ארון המקרר הבאים במגע עם צירי הדלת חמים:

במיוחד בקיץ (מזג אוויר חם), המשטחים הבאים במגע עם הצירים עשויים להתחמם במהלך פעולת המדחס; זוהי תופעה רגילה.

הערות חשובות:

• פונקציית ההגנה על המדחס תופעל לאחר קריסות פתאומיות של מערכת החשמל או לאחר ניתוק המכשיר מהחשמל, מכיוון שהגז במערכת הקירור אינו מיוצב עדיין. המקרר יתחיל לפעול כעבור 5 דקות, אין סיבה לדאגה.

• אם לא תשתמש במקרר במשך פרק זמן ממושך (חופשות הקיץ), נתק אותו מהחשמל. נקה את המקרר על פי חלק 4 והשאר את הדלת פתוחה כדי למנוע לחות וריחות.

מה לעשות	מדוע	משמעות	סוג השגיאה
תראה תקלה זו בהפעלה הראשונה של המכשיר. היא תיעלם לאחר שהתאים יגיעו לטמפרטורה הרגילה.	זהו שילוב של שגיאת "לא קר מספיק" בשני התאים.	"אזהרה" לא קר מספיק"	SR – הערך המוגדר מהבהב במסך הערכים המוגדרים למקפוא ולמקרר
1. בדוק אם "מצב הקירור המהיר" מופעל 2. הקטן את ערכי הטמפרטורה של המקרר.	המזון מתחיל לקפוא מכיוון שהטמפרטורה נמוכה מדי	תא הקירור קר מדי	SR – הערך המוגדר מהבהב במסך הערכים המוגדרים למקרר
זו אינה תקלה. מצב זה מונע נזקים למדחס. אזהרה זו תיעלם לאחר שהמתח יגיע לרמה הדרושה.	כשמתח החשמל מגיע אל מתחת ל170 וולט המכשיר מגיע למצב יציב.	"אזהרת מתח נמוך"	"_"

אם המקרר שלך אינו פועל:

- האם יש הפסקת חשמל?
- האם התקע מחובר לשקע בצורה נכונה?
- האם הנתוך של השקע שאליו מחובר התקע או הנתוך הראשי נשרפו?
- האם קיימת תקלה בהשקע? כדי לבדוק זאת, חבר את התקע המקרר לשקע, שאתה יודע בוודאות שהוא תקין.

אם המקרר שלך אינו מקרר במידה מספקת:

- האם כוונן הטמפרטורה נכון?
- האם דלת המקרר נפתחת לעתים קרובות ונשארת פתוחה לזמן ממושך?
- האם דלת המקרר סגורה בצורה נכונה?
- האם הכנסת למקרר תבשיל או מזון שבאובמגע עם הדופן האחורי של המקרר באופן שנמנעה הזרימת אוויר?
- האם המקרר התמלא יתר על המידה?
- האם נשמר מרחק מספיק בין המקרר לבין הקיר האחורי והקיר הצדי?
- האם טמפרטורת הסביבה נמצאת בטווח הערכים המצוינים במדריך ההפעלה?

אם המזון בתא הקירור קר יותר מדי

- האם כוונן הטמפרטורה נכון?
- האם הכנסת לאחרונה מזון רב לתא ההקפאה? אם כן, המקרר עשוי לקרר יתר על המידה את המזון בתוך תא הקירור, מכיוון שהוא יפעל במשך זמן רב יותר כדי לקרר מזון זה.

אם המקרר משמיע רעש חזק מדי כשהוא פועל:

כדי לשמור על רמת הקירור שהוגדרה, המדחס עשוי לפעול מדי פעם. הרעשים הבוקעים מהמקרר במקרים אלה הם רגילים והם נובעים מפעולה זו. לאחר שהמקרר הגיע לרמת הקירור הדרושה, הרעשים יופחתו אוטומטית. אם הרעשים אינם פוסקים:

פרק 5 הובלה ושינוי מקום ההתקנה

הובלה ושינוי מקום ההתקנה

- ניתן לשמור את האריזות המקוריות ואת הפוליסטין המוקצף (PS) לפי הצורך.
- במהלך ההובלה יש לקבע את המכשיר במיתר עבה או בחבל חזק. בעת ההובלה יש לציית להוראות הכתובות על הקופסה העשויה מקרטון גלי.
- לפני ההובלה או שינוי מיקום ההתקנה, יש להוציא את כל החפצים הבלתי מקובעים (כלומר, מדפים, מגירת ירקות...) או לקבע אותם ברצועות כדי למנוע נזק.
- ! העבר את המקרר במצב אנכי.

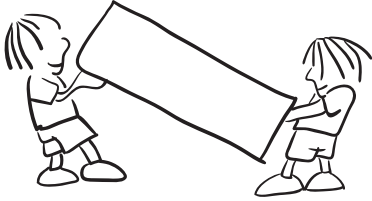

שינוי מיקום הדלת

- אין אפשרות לשנות את כיוון פתיחת הדלת של המקרר אם ידית הדלת במקרר שלך הותקנה מהמשטח הקדמי של הדלת.
- אפשר לשנות את כיוון פתיחת הדלת בדגמים ללא ידיות.
- אם ניתן לשנות את כיוון פתיחת הדלת של המקרר שלך, עליך ליצור קשר עם נציג השירות המורשה הקרוב למקום מגוריך ולבקש לשנות את כיוון הפתיחה.

פרק 6 לפני שתקרא לשירות שאחרי המכירה

בדוק אזהרות:

המקרר יזהיר אותך אם קיימים כמה חלקים מקולקלים. במקרה זה, נורת ה-LED שמסביב ללחצן תהבהב וזמזם ישמיע צפצוף.

מה לעשות	מדוע	משמעות	סוג השגיאה
פנה למוקד השירות בהקדם האפשרי לקבלת עזרה.	כמה מהחלקים מקולקלים או שקיימת תקלה בתהליך הבישול.	"אזהרת תקלה"	SR (רזולוציית על)
1. אל תקפא מזון שהופשר והשתמש בו בזמן הקרוב. 2. הגדר את טמפרטורת המקפוא לערכים קרים יותר או הגדר את ההקפאה המהירה עד שהתא יגיע לטמפרטורה הרגילה 3. אל תכניס מזון טרי לפני תיקון התקלה.	התראת זהירות זו תיראה במיוחד לאחר הפסקת חשמל ארוכה.	תא ההקפאה אינו קר מספיק	SR – הערך המוגדר מהבהב במסך הערכים המוגדרים למקפוא
1. הגדר את טמפרטורת המקרר לערכים קרים יותר או הגדר את מצב הקירור המהיר עד שהתא יגיע לטמפרטורה רגילה 2. אל תפתח הרבה את הדלת לפני תיקון התקלה.	טמפרטורה אידיאלית לתא הקירור היא C 4+ אם אתה רואה אזהרה זו, המזון נמצא בסכנת קלקול.	"תא הקירור אינו קר מספיק"	SR – הערך המוגדר מהבהב במסך הערכים המוגדרים למקרר

החלפת נורת ה-LED

אם קיימת במקרר שלך תאורת LED, פנה לשירותי התמיכה, מאחר שרק איש מקצוע מוסמך רשאי להחליף את הנורה.

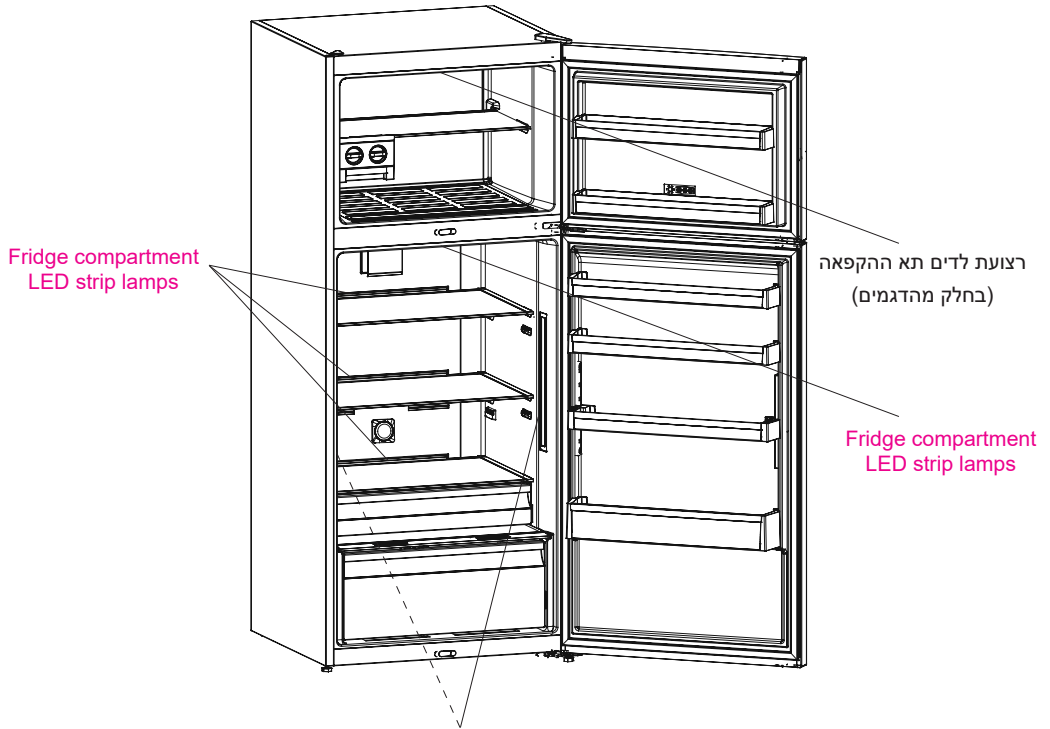

רצועת לדים תא הקירור
(בחלק מהדגמים)

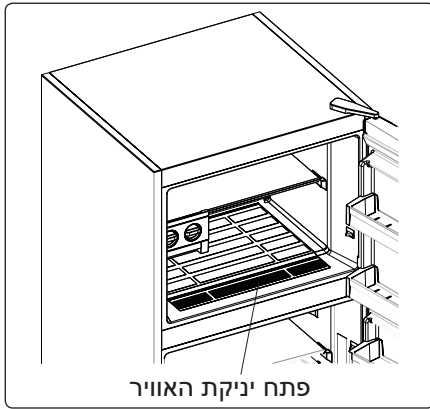

פתח יניקת האוויר

כששמים מוצרי מזון ישירות על פתח יניקת האוויר לאחר הוצאת המדף התחתון של דלת תא ההקפאה הדבר משפיע לרעה יעילות הקירור. לפיכך יש להקפיד לא לכסות את פתח יניקת האוויר בזמן הכנסה ואחסון המזון לפריזר.

פרק 4 ניקוי ותחזוקה

• נתק את היחידה משקע החשמל לפני הניקוי.

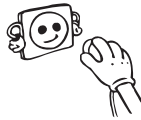

• אין לנקות את המכשיר על ידי הרטבתו במים. ודא שלא חודרים מים לתושבת הנורה ולרכיבים חשמליים אחרים.

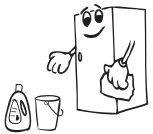
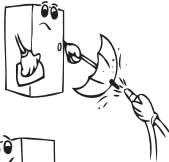

• יש לנקות את המקרר מדי פעם באמצעות תמיסת סודה לשתייה ומים פושרים.

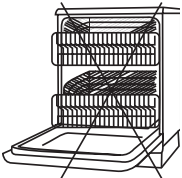

• נקה את האביזרים בנפרד בסבון ומים. אין לנקות אותם במדיח כלים.

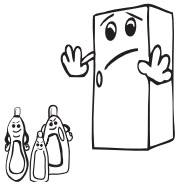

• אין להשתמש במוצרים, תכשירי ניקוי או סבונים הגורמים לשריטות. לאחר הניקוי, שטוף את האביזרים במים נקיים וביבש אותם בהירות. לאחר שסיימת לנקות, חבר שוב את התקע לשקע החשמל בידיים יבשות.

יש לנתק את המכשיר מהחשמל.

בתא ההקפאה

- המקפיא משמש לאחסון מזון בהקפאה עמוקה או בהקפאה רגילה לפרקי זמן ארוכים וליצירת קוביות קרח.
- אין להניח על מדפי דלת המקפיא מזון טרי וחם שנועד להקפאה. יש להשתמש במקפיא רק לאחסון מזון קפוא.
- אין להניח זה לצד זה מזון טרי וחם ומזון קפוא, שכן הוא עלול להפשיר את המזון הקפוא.
- השתמש במדף ההקפאה המהירה להקפאת תבשילים ביתיים (ולהקפאת מצרכי המזון שברצונך להקפיא) במהירות רבה יותר בזכות עוצמת ההקפאה הגבוהה יותר של חלל ההקפאה.
- בעת הקפאת מזון טרי (כלומר, בשר, דגים ובשר טחון), חלק אותו לחלקים לפי הכמות שבה תשתמש בפעם אחת.
- בעת הקפאת מזון טרי, הכמות המרבית של מזון טרי (בק"ג) שניתן להקפיא ב-24 שעות מצוינת על לוחית המכשיר.
- לביצועים אופטימליים של המכשיר כך שיגיע למיצוי יכולת ההקפאה המרבית, סובב את כפתור התרמוסטט של המקפיא למצב 4°C 24 שעות לפני הכנסת מזון טרי למקפיא.
- לאחר הנחת מזון טרי במקרר, 24 שעות על מצב 2°C כלל מספיקות, כעבור 24 שעות, אין צורך להגדיר את תרמוסטט המקפיא למצב מרבי.
- שים לב: כדי לחסוך אנרגיה, בעת הקפאת כמויות מזון קטנות, אין צורך להגדיר את תרמוסטט המקפיא למצב מרבי.
- לאחסון מזון קפוא: יש להקפיד לציית תמיד להוראות המוצגות על אריזות המזון הקפוא, ואם אין מידע על האריזות, אין לאחסן את המזון במקפיא יותר מ-3 חודשים מתאריך הקנייה.
- בעת קניית מזון קפוא ודא שהוא הוקפא בטמפרטורות מתאימות ושהאריזה לא נפגמה.
- יש להוביל מזון קפוא במכלים מתאימים כדי לשמור על איכות המזון ויש להחזירו למשטחי ההקפאה של המקפיא בפרק הזמן הקצר ביותר האפשרי.
- אם על האריזה של מזון קפוא נראים סימני לחות ונפיחות חריגים, ייתכן שהמזון אוסן בעבר בטמפרטורה לא מתאימה ואיכות המזון נפגמה.
- חיי האחסון של מזון קפוא תלויים בטמפרטורת החדר, בהגדרות התרמוסטט, בתדירות פתיחת הדלת, בסוג המזון ובמשך הזמן הדרוש להעברת המוצר מהחנות לביתך. ציית תמיד להוראות המודפסות על האריזה ואל תעבור את אורך חיי האחסון המרבי המצוין.

בעת טעינת מזון בתא ההקפאה, אין לעבור את קווי הטעינה. אם תעבור את הקווים, הדלת עלולה להישאר פתוחה. אם דלת תא ההקפאה נשארת פתוחה, עלול להיווצר קרח בתא ההקפאה. הבעיה לא תחזור על עצמה לאחר ניקוי החלק שכוסה בקרח ולאחר שתוודא מעל לכל ספק שהדלת סגורה לחלוטין. כמו כן, אי סגירת דלת תא ההקפאה ו/או דלת תא הקירור תגביר את צריכת החשמל.



פרק 3 סידור המזון במכשיר

• בתנאים רגילים מספיק לכוון את התרמוסטט למצב של 4°C .

תא הקירור

- כדי להפחית את הלחות ובעקבות כך את הגברת הקרח, אין להכניס למקרר נזלים במכלים שאינם אטומים. הקרח נוטה להתרכז בחלקים הקרים ביותר של המאייד, וככל שהזמן עובר, תידרש הפשרה תכופה יותר.
- בשום פנים ואופן אין להכניס למקרר מזון חם. יש להשאיר את המזון שיתקרר ויגיע לטמפרטורת החדר, ולסדר אותו במקרר באופן שיאפשר זרימת אוויר מספקת בתא הקירור.
- יש לוודא שדבר לא ייגע בדופן האחורי, כדי שלא יתהווה קרח וכדי שהאריזות לא יידבקו בדופן האחורי. אין לפתוח את דלת המקרר לעתים קרובות מדי.
- את הבשר והדגים הנקיים (עטופים באריזות או ביריעות פלסטיק), שאותם תצרוך תוך יום עד יומיים, יש לסדר בחלק התחתון של תא הקירור (כלומר, מעל מגירת הירקות), מכיוון שזהו החלק הקר ביותר ובו מובטחים תנאי האחסון הטובים ביותר.
- תוכל להכניס את הפרות והירקות למגירת הירקות ללא אריזה.

הערות:

- יש לכסות את הנוזלים והתבשילים לפני שאתם מכניסים אותם למקרר, כדי למנוע הצטברות של לחות רבה בתא. הלחות גורמת לפעולה מוגברת של המקרר. המכסים יסייעו לכם לשמור על הטעם והריח של המזונות.
- מומלץ לא לאחסן במקרר תפוזים, בצל ושום.
- הקפידו שהמזון לא יגע בחישן הטמפרטורה שממוקם בתא הקירור (המזון) על מנת לשמור על קירור אופטימלי בתא הקירור.

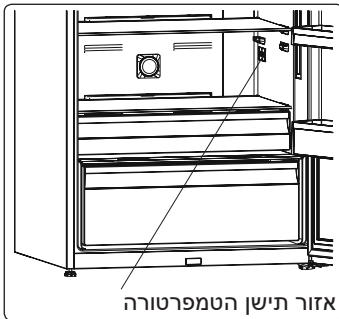

משמר מזון טרי

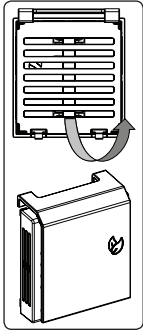

הטכנולוגיה של משמר המזון הטרי עוזרת בסילוק גז אתילן (תוצר ביולוגי המשתחרר באופן טבעי ממזון טרי) וריחות רעים ממגירת הירקות. באופן זה המזון נשאר טרי לזמן ממושך יותר.

יש לנקות את משמר המזון הטרי פעם בשנה. יש להניח את המסנן בתנור למשך שעתיים בטמפרטורה של 65°C .

• כדי לנקות את המסנן, הסר את המכסה האחורי של תיבת המסנן על ידי משיכתו בכיוון החץ (א).

• אין לשטוף את המסנן במים או בתכשיר ניקוי כלשהו.

הערות: מיקום הרכבת המסנן עשוי להשתנות בהתאם לעיצוב מגירת הירקות. ראה תמונות קשורות בעמוד 1. בחלק מהדגמים לא ניתן לחבר את המסנן כפי שמוצג בתמונות. במקרה זה, ניתן פשוט להניח אותו בתוך המגירה.



תיאורים חזותיים ומילוליים בסעיף הביזרים עשויים להשתנות בהתאם לדגם המכשיר.

בקר לחות

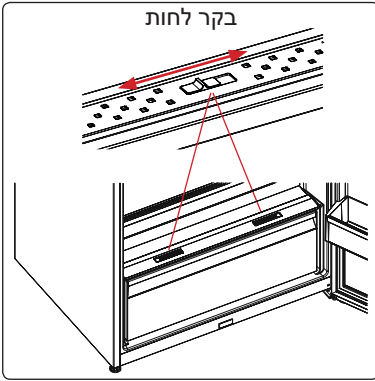

כאשר בקר הלחות במצב סגור, הוא מאפשר את הארכת משך האחסון של פרות וירקות טריים.

אם מגירת הירקות מלאה לחלוטין, יש לפתוח את החוגה לשמירה על הטריות הנמצאת בחזית מגירת הירקות. בצורה זו האוויר שבמגירת הירקות ושיעור הלחות יהיו מבוקרים ועמידות המזון תעלה.

אם אתה רואה התעבות כלשהי על מדף הזכוכית, יש להעביר את בקר הלחות למצב פתוח.

מדף דלת מתכוונן (בחלק מהדגמים)

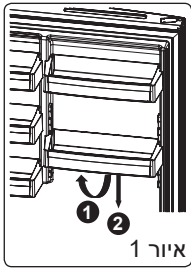

באמצעות מדף הדלת המתכוונן ניתן לבצע חמישה כוונני גובה שונים כדי ליצור שטחי אחסון.

לשינוי מיקומו של מדף הדלת המתכוונן:

הרם את חלקו הקדמי את המדף (1) והזז כלפי מעלה או מטה בשתי ידיים את מדף הדלת המתכוונן (2) (איור 1)

לפני שחרור מדף הדלת, ודא שמדף הדלת ממוקם על פי מיקומי הדלת השונים.

טכנולוגיית יונים טבעית / התקן ייבון (בחלק מהדגמים)

- טכנולוגיית יונים טבעית מפזרת יונים שליליים המנטרלים חלקיקים המרכיבים ריחות בלתי נעימים ואבק באוויר.
- על ידי סילוק חלקיקים אלה מהאוויר שבמקרר, טכנולוגיית היונים הטבעית משפרת את איכות האוויר ומסלקת את הריחות הרעים.
- תכונה זו היא אופציונלית. ייתכן שהיא אינה קיימת במוצר שלך.
- מיקומו של התקן הייבון עשוי להשתנות ממוצר למוצר.

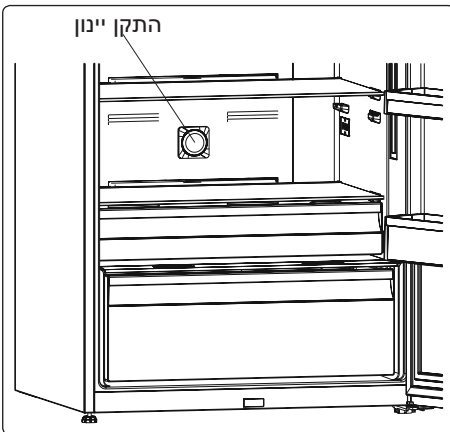

אביזרים

הכנת קוביות קרח (בחלק מהדגמים)

- הוצא את המגש להכנת קרח.
- מלא אותו במים עד לגובה הקו.
- הנח את המגש להכנת קרח במיקום המקורי שלו.
- לאחר שנוצרו קוביות קרח, סובב את הידית כדי להפיל את קוביות הקרח אל תיבת הקרח.

אין למלא את תיבת הקרח במים כדי להכין קרח. היא עלולה להישבר.

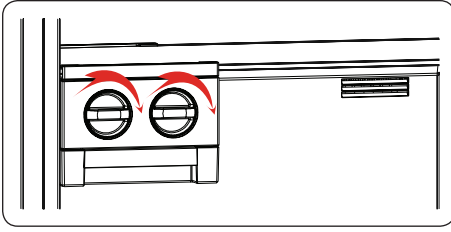

הערה

אין למלא את קופסת אחסון קוביות הקרח במים כדי לייצר קרח. היא עשויה להישבר.

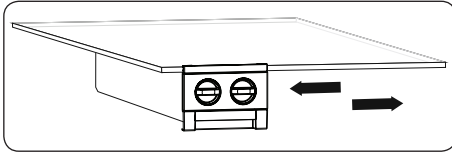

מגש הקרח (בחלק מהדגמים)

- מלא את מגש הקרח במים והנח אותו בתא ההקפאה.
- לאחר שהמים הפכו לגמרי לקרח, תוכל לסובב את המגש כפי שמודגם להלן כדי להוציא קוביות קרח.



מדף מגירת הקירור באפס מעלות (בחלק מהדגמים)

החזקת המזון בתא הקירור באפס מעלות במקום בתא ההקפאה או בתא הקירור מאפשר למזון לשמור על טריותו ולשמר את טעמו לאורך זמן תוך שימור המראה הטרי שלו. כאשר מגש מגירת הקירור באפס מעלות מתלכך, הסר אותו ושטוף אותו במים.

(המים קופאים ב-0°C, מזון המכיל מלח או סוכר קופא בטמפרטורה נמוכה מזו.)

אנשים משתמשים בדרך כלל בתא הקירור באפס מעלות לאחסון דגים לא מבושלים, מזון כבוש קלות, אורז, וכו'...



מדף מגירת הקירור באפס מעלות

!!! אין להכניס למגירה זו מזון המיועד להקפאה או מגשי קרח כדי להכין קרח.

הסרת מדף מגירת הקירור באפס מעלות

- משוך החוצה את מדף מגירת הקירור באפס מעלות כלפיך על ידי החלקתו על גבי המסילות.
- משוך כלפי מעלה את מדף מגירת הקירור באפס מעלות מהמסילה כדי להסירו.

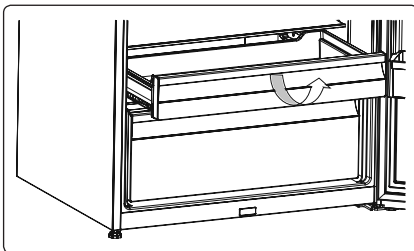

במהלך מצב הקפאה מהירה:

- ניתן לכוון את טמפרטורת המקרר. במצב זה יימשך מצב ההקפאה המהירה.
- לא ניתן לבחור מצב חיסכון.
- ניתן לבטל את מצב ההקפאה המהירה באותה דרך שבה נבחרה.

הערות:

- הכמות המרבית של מזון טרי (בקילוגרמים) שניתן להקפיא תוך 24 שעות מוצגת בתווית המכשיר.
- לביצועים מיטביים של המכשיר בקיבולת המרבית של המקפיא, הפעל את מצב הקפאה מהירה 3 שעות לפני שתכניס את המזון הטרי למקפיא.
- מצב הקפאה מהירה יבטל אוטומטית כעבור 24 שעות או כשהטמפרטורה בחיישן המקפיא יורדת אל מתחת ל 32°C .



אזהרות אודות כונוני טמפרטורה

- יש לכוון את הטמפרטורה בהתאם לתדירות פתיחת הדלת, כמות המזון המאוחסנת במקרר וטמפרטורת החדר שבו מוצב המקרר.
- אל תעבור לכוון אחר לפני שתשלים כוון נוכחי.
- יש להפעיל את המקרר עד 24 שעות בהתאם לטמפרטורת הסביבה ללא הפרעה לאחר שחובר לחשמל, כדי שיהיה קר לחלוטין. בפרק זמן זה, אין לפתוח את דלתות המקרר בתדירות גובהה, ואין להכניס אליו כמות גדולה של מזון.
- מופעלת פונקציה של דיחוי ב-5 דקות, כדי למנוע נזק למדחס של המקרר, בזמן שמוציאים את השקע מהתקע ולאחר מכן מכניסים אותו חזרה לשקע כדי להפעיל אותו או בעת קריסת מערכת החשמל. המקרר יתחיל לפעול בדרך כלל כעבור 5 דקות.
- המקרר נועד לפעול במרווחי טמפרטורת הסביבה המצוינים בתקנים, בהתאם לסיווג האקלים המצוין בתווית המידע. מבחינת יעילות הקירור, לא מומלץ להפעיל את המקרר מחוץ לגבולות ערכי הטמפרטורה המצוינים.
- מכשיר זה נועד לשימוש בטמפרטורת הסביבה בטווח הטמפרטורות שבין 10°C לבין 43°C .

טמפרטורת הסביבה $^{\circ}\text{C}$	דירוג אקלים
בין 16 ל- 43°C	T
בין 16 ל- 38°C	ST
בין 16 ל- 32°C	N
בין 10 ל- 32°C	SN

תצוגה ולוח בקרה

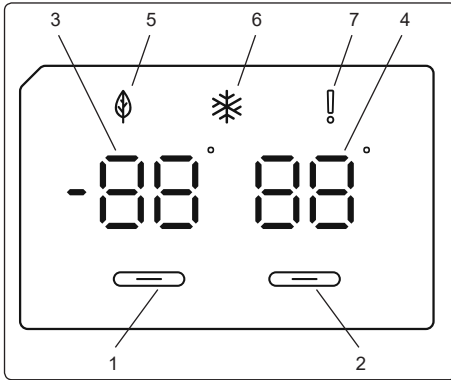

השימוש בלוח הבקרה

1. מאפשר את הגדרת המקפיא.
2. מאפשר את הגדרת המקרר.
3. מסך הערכים המוגדרים למקפיא.
4. מסך הערכים המוגדרים למקרר.
5. סמל מצב חיסכון.
6. סמל הקפאה מהירה.
7. סמל התראה.

הפעלת המקפיא של המקרר

לאחר שחיברת את המוצר לשקע החשמל, כל הסמל יוצגו במשך 2 שניות והערכים ההתחלתיים יוצגו כ -18°C במחונן כוונן המקפיא, וכ $+4^{\circ}\text{C}$ במחונן כוונן המקרר.

הגדרות טמפרטורת המקפיא

- ערך הטמפרטורה הראשוני של מחונן הגדרת המקפיא הוא -18°C .
 - לחץ על לחצן הגדרת המקפיא פעם אחת.
 - כשאתה לוחץ תחילה על הלחצן, הערך הקודם יהבהב במסך.
 - בכל פעם שתלחץ על לחצן זה, תוגדר הטמפרטורה הנמוכה יותר (-16°C , -18°C , -20°C , -22°C) או (-24°C).
 - אם ממשיכים ללחוץ על אותו לחצן, ההגדרה תתחיל שוב מ -16°C .
- הערה:** מצב חיסכון מופעל אוטומטית כאשר הטמפרטורה של תא ההקפאה יהיה מוגדרת ל -18°C .

הגדרות טמפרטורת המקרר

- ערך הטמפרטורה הראשוני של מחונן הגדרת המקרר הוא $+4^{\circ}\text{C}$.
- לחץ על לחצן המקרר פעם אחת.
- בכל פעם שתלחץ על לחצן זה, תוגדר הטמפרטורה הנמוכה יותר ($+8^{\circ}\text{C}$, $+4^{\circ}\text{C}$, $+5^{\circ}\text{C}$, $+6^{\circ}\text{C}$, $+8^{\circ}\text{C}$), או ($+2^{\circ}\text{C}$).
- אם ממשיכים ללחוץ על אותו לחצן, ההגדרה תתחיל שוב מ $+8^{\circ}\text{C}$.

מצב הקפאה מהירה

מטרה

- להקפיא כמות גדולה של מזון שלא ניתן להכניס למדף ההקפאה המהירה.
- להקפיא מזון מוקן.
- להקפיא מזון טרי במהירות כדי לשמר את טריותו.

אופן השימוש

כדי להפעיל מצב הקפאה מהירה, לחץ על לחצן הגדרת טמפרטורת המקפיא והחזק אותו לחוץ במשך 3 שניות. לאחר הגדרת מצב הקפאה מהירה, סמל ההקפאה המהירה שעל המחונן יאיר והמכשיר ישמיע צפצוף כדי לאשר שהמצב הופעל.

מידע אודות טכנולוגיית הקירור של הדור החדש

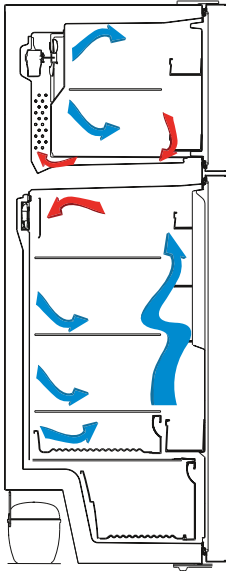

במקררים שהותקנה בהם טכנולוגיית הקירור של הדור החדש קיימת מערכת עבודה שונה מזו הקיימת במקררים סטטיים. במקררים תקינים, אוויר לח הנכנס למקרר ואדי מים הנפלטים מהמזון מצטברים יחד ויוצרים קרח בתא ההקפאה. כדי להפשיר את הקרח שהצטבר, יש להפסיק את פעולת המקרר. בפרק זמן זה שבו המקרר מושבת, יש לשמור את המזון קר, ולשם כך יש להוציאו מהמקרר, ויש לפנות ממנו את הקרח.

במקררים שהותקנה בהם טכנולוגיית הקירור של הדור החדש, המצב בתא ההקפאה שונה לחלוטין. בעזרת מאוורר, אוויר קר ויבש נושב דרך נקודות רבות לתוך תא ההקפאה. כתוצאה מהאוויר הקר הנושב בצורה אחידה, גם במרווחים שבין המדפים, המזון קופא בצורה שווה ונכונה. ובנוסף, לא יצטבר קרח.

בתא הקירור יתקיים כמעט אותו תהליך כמו בתא ההקפאה. האוויר הנפלט מהמאוורר, הנמצא בחלקו העליון של תא הקירור, מתקרר בזמן שהוא עובר דרך הרווח שמאחורי תעלת האוויר. באותו זמן, נושב אוויר דרך החורים שבתעלת האוויר, כך שתהליך הקירור מסתיים בהצלחה בתא הקירור. החורים שבתעלת האוויר מעוצבים באופן המאפשר את פיזור האוויר בצורה אחידה בתא זה.

מאחר שאין מעבר אוויר בין תא ההקפאה לתא הקירור, הריחות לא יתערבבו.

כתוצאה מכך, המקרר שבו מותקנת טכנולוגיית הקירור של הדור החדש מעניק לך שימוש נוח, נפח עצום ומראה יפה.

- השתמש ברגליות הקדמיות המתכווננות כדי לוודא שהמכשיר עומד באופן מאוזן ויציב. תוכל לכוון את הרגליות על ידי סיבובן לאחר הכיוונים. יש לבצע זאת לפני הכנסת המזון למקרר.
- לפני השימוש במקרר, יש לנגב את כל החלקים בתמיסה המכילה מים חמים וכפית סודה לשתייה, ולאחר מכן יש לשטוף אותם במים נקיים ולייבשם. לאחר הניקוי יש להניח את כל החלקים במקרר.

אם במקרר מותקן מעבה מאורר:

המעבה של המקרר ממוקם בתחתית הארון. לכן, הרכב את פס ההפרדה על ידי קיבועו לחורים בלוח התחתי של המכסה וסובב ב-90 מעלות כפי שמוצג באיור להלן, כדי לקבוע את המרחק בין המקרר לקיר האחורי שבו המוצב המקרר. תוכל להזיז את המקרר כלפי הקיר האחורי עד לנקודה 12.

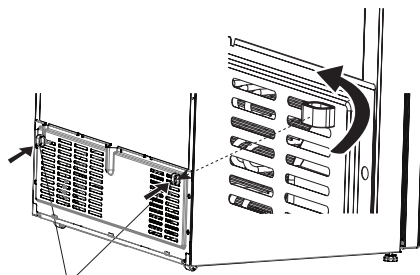

מרווחובים לקביעת
המרחק מהקיר האחורי

לפני השימוש במקרר

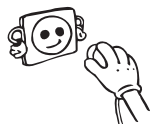

- בעת השימוש במקרר בפעם הראשונה, או לאחר הובלה, הצב אותו בצורה אנכית במשך 3 שעות לפחות לפני שתחבר אותו לחשמל. בכך תאפשר פעולה יעילה של המקרר ותמנע נזק למדחס.
- ייתכן שהמקרר יפיץ ריח בהפעלתו הראשונה. זוהי תופעה רגילה, והריח יתנדף כשהמקרר יתחיל לקרר.

אזהרות בטיחות

- אין לחבר לשקע החשמל את המקפיא של המקרר באמצעות כבל מאריך.
- אין לחבר תקע שניזוק, תקע שהחוסים בו קרועים או תקע ישן.
- אין למשוך או לכופף את הכבל או לגרום לו נזק.

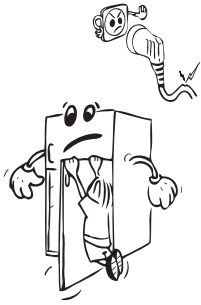

- מכשיר זה נועד לשימוש על ידי מבוגרים, אין להרשות לילדים לשחק במכשיר או לאפשר להם להיטלות על הדלת.
- אין לגעת בכבל/תקע החשמל בידיים רטובות, מכיוון שהדבר עלול לגרום לקצר או להתחשמלות.
- אין להכניס לתא להכנת קרח בקבוקי זכוכית או פחיות של משקאות, מכיוון שהם עלולים להתפוצץ כשתכולתם קופאת.



- אין להכניס למקרר חומר נפיץ או דליק. העמד בתא הקירור משקאות אלכוהוליים בצורה אנכית, וודא שהפקק שלהם סגור הרמטית.
- אל תיגע בקרח בעת הוצאתו מהתא להכנת קרח. הקרח עלול לגרום לכוויות קור ו/או לחתכים.



- אין לגעת במזון קפוא בידיים רטובות. אין לאכול גלידה או קוביות קרח מיד לאחר הוצאתם מהתא להכנת קרח.
- אין להקפיא שוב מזון מוקפא שהופשר. שכן, עלולות להיגרם בעיות בריאותיות כמו הרעלת מזון.



- אין לכסות בתחרה את גוף המקרר או את חלקו העליון. כיסוי זה עלול להשפיע לרעה על ביצועי המקרר.
- קבע אביזרים כלשהם שבמקרר במהלך ההובלה כדי למנוע גרימת נזק לאביזרים.
- אין להשתמש במתאם שקע.

התקנת המקרר והפעלתו

לפני שתשתמש במקרר, עליך לשים לב לנקודות הבאות:

- מתח הפעלה של המקרר הוא 220-240 וולט ב-50 הרץ.
- אין אנו לוקחים אחריות לנזקים הנגרמים עקב שימוש ללא הארקה.
- הצב את המקרר במקום שבו לא יהיה חשוף לשמש ישירה.
- יש להציב את המכשיר במרחק של לפחות 50 ס"מ מכיריים, תנורי גז, תנורי חימום, ולפחות 5 ס"מ מתנורים חשמליים.
- בשום פנים ואופן אין להשתמש במקרר מחוץ לבית או להשאיר אותו חשוף לגשם.
- כאשר המקרר מוצב ליד מקפיא בהקפאה עמוקה, יש להשאיר ביניהם מרווח של לפחות 2 ס"מ, כדי למנוע הצטברות לחות במשטח החיצוני.
- אין להניח דבר על המקרר. התקן את המקרר במקום מתאים, כך שיישאר מעליו מרווח של לפחות 15 ס"מ.



- תאי המזון הקפוא עם שני כוכבים מתאימים לאחסון מזון שהוקפא מראש, לאחסון גלידה או להכנתה ולהכנת קוביות קרח.
- תאים עם כוכב אחד, שני כוכבים ושלושה כוכבים אינם מתאימים להקפאת מזון טרי.
- אם מכשיר הקירור נשאר ריק לפרקי זמן ממושכים, כבה אותו, הפשר, נקה ויבש אותו, והשאר את הדלת פתוחה כדי למנוע התפתחות עובש בתוך המכשיר.

מתקן המים זמין

- נקה את מכלי המים אם לא נעשה בהם שימוש במשך 48 שעות; שטוף את מערכת המים המחוברת לצינור אספקת המים, אם המים לא הוצאו במשך 5 ימים.

מקררים ישנים ומקולקלים

- אם במקרר הישן שלך יש מנעול, שבור או הסר אותו לפני שתסלק אותו לאשפה, מכיוון שילדים עלולים להילכד בתוכו ועלולה להיגרם תאונה.
- מקררים ומקפיאים ישנים עלולים להכיל חומר בידוד וחומר קירור המכילים פחמן כלורו-פלואורי (CFC) או פחמן הידרו-פלואורי (HFC). לכן, הקפד לא לגרום נזק סביבתי כשאתה מסלק לאשפה את המקררים הישנים שלך.
- בקש את העירייה שלך פרטים לגבי סילוק פסולת של מכשירים חשמליים ואלקטרוניים (WEEE) לצורך שימוש חוזר, מחזור ושחזור.



הערות:

- קרא בעיון את מדריך ההוראות לפני שתתקין את המכשיר ותשתמש בו. **אין אנו אחראים לנזק הנגרם עקב שימוש לקוי.**
- פעל בהתאם לכל ההוראות המופיעות במכשיר ובמדריך ההוראות ושומר את המדריך במקום בטוח, כדי שתוכל לפתור את הבעיות שעלולות להיות בעתיד.
- מכשיר זה מיוצר לצורך שימוש ביתי וניתן להשתמש בו אך ורק בסביבה ביתית ולמטרות המצוינות בו. הוא אינו מתאים לשימוש מסחרי או המוני. שימוש זה יגרום לביטול האחריות, והחברה שלנו לא תהיה אחראית להפסד כלשהו שייגרם.
- מכשיר זה מיוצר לצורך שימוש ביתי והוא מתאים אך ורק לקירור מזון או לאחסונו. הוא אינו מתאים לשימוש מסחרי או המוני ו/או לאחסון חומרים שאינם מזון. החברה שלנו לא תהיה אחראית להפסדים שייגרמו עקב שימוש בלתי ראוי.

- סביבות אירוח על בסיס לינה וארוחת בוקר;
- שירותי הסעדה או יישומים דומים שאינם קמעונאיים.
- אם התקע של המקרר אינו מתאים לשקע החשמל, הוא יוחלף על ידי היצרן, סוכן שירות או על ידי אנשים מוסמכים, כדי למנוע סכנה.
- תקע מוארק במיוחד חובר לכבל החשמל של המקרר. יש להשתמש בתקע זה בשקע מוארק במיוחד של 16 אמפר. אם אין שקע כזה בבית, דאג שחשמלאי מוסמך יתקין אותו.
- ילדים בגיל 8 ומעלה ואנשים עם מגבלות גופניות, חושיות ומנטליות או חוסר ניסיון וידע יכולים להשתמש במכשיר לאחר פיקוח או הדרכה בקשר לשימוש במכשיר בצורה בטוחה ולאחר הבנת הסיכונים האפשריים. אסור לילדים לשחק עם המכשיר. אסור לתת לילדים לבצע ניקיונות או אחזקה ללא השגחה.
- מותר לילדים בגיל 3 עד 8 להכניס פריטים למכשירי קירור ולהוציא אותם מהם. לא מצופה מילדים לנקות את המכשיר או לבצע תחזוקת משתמש, לא מצופה מילדים קטנים מאוד (בגילאים 0 עד 3) להשתמש במכשירים, לא מצופה מילדים קטנים (בגילאים 3 עד 8) להשתמש במכשירים באופן בטיחותי, אלא אם כן יש עליהם השגחה רציפה, ילדים גדולים יותר (בגילאי 8 עד 14) ובני אדם פגיעים יכולים להשתמש במכשירים באופן בטיחותי אם יש עליהם השגחה מתאימה או אם קיבלו הוראות מתאימות לגבי השימוש במכשיר. לא מצופה מבני אדם פגיעים מאוד להשתמש במכשירים באופן בטיחותי, אלא אם כן יש עליהם השגחה.
- אם נגרם נזק לכבל החשמל, הוא יוחלף על ידי היצרן, סוכני השירות שלו או על ידי אנשים מורשים, כדי להימנע מסכנה.
- המכשיר אינו מיועד לשימוש בגבהים של מעל 2000 מ'.

כדי למנוע זיהום של המזון, יש לפעול בהתאם להוראות הבאות:

- פתיחת הדלת למשך פרקי זמן ממושכים יכולה לגרום לעלייה משמעותי של הטמפרטורה בתאי המכשיר.
- נקה באופן סדיר את המשטחים שיכולים לבוא במגע עם מזון ומערכות ניקוז נגישות.
- בשר ודגשים לא מבושלים יש לאחסן במכלים מתאימים במקרר, כך שלא יבואו במגע עם מזון אחר ולא יטפטפו עליו.

אזהרות כלליות

אזהרה: יש להקפיד שלא לחסום את פתחי האוורור במכשיר או בחלק המובנה.

אזהרה: אין להשתמש בהתקנים מכניים או באמצעים אחרים שאינם מומלצים על ידי היצרן להאצת תהליך ההפשרה.

אזהרה: אין להשתמש במכשירי חשמל שאינם מומלצים על ידי היצרן בתוך תאי אחסון המזון שבמקרר.

אזהרה: אין לגרום נזק למעגל החשמלי של מערכת הקירור.

אזהרה: כדי למנוע סכנות כלשהן עקב אי יציבות המכשיר, יש לקבע אותו בהתאם להוראות הבאות:

אזהרה: בעת הצבת המכשיר, ודא שכבל החשמל לא נתקע או ניזוק.

אזהרה: אין להניח מתאם מרובה שקעים או ספקי כוח ניידים מאחורי המכשיר.

סמל ISO 7010 W021



אזהרה: סכנת שריפה / חומרים דליקים

• אם המכשיר שלך מכיל את גז הקירור R600a (מידע זה יופיע בתווית המקרר), עליך להיזהר במהלך ההובלה וההתקנה כדי למנוע נזק לגופי הקירור של המכשיר. R600a הוא גז טבעי וידידותי לסביבה, אך הוא נפיץ. במקרה של דליפה עקב נזק לגופי הקירור, הרחק את המקרר מלהבות חשופות או ממקורות חום ואוורר את החדר שבו נמצא המקרר למשך מספר דקות.

• בעת נשיאת המקרר והצבתו, אין לגרום נזק למעגל זרימת הגז בגוף הקירור.

• אין לאחסן במכשיר חומרים נפצים כמו תרסיסים עם חומר נפץ דליק.

• מכשיר זה נועד לשימוש ביתי, בסביבות כמו:

• מטבחי עובדים בחנויות, במשרדים ובסביבות עבודה אחרות.

• בתים כפריים, וכן לשימוש על ידי אורחי בתי מלון, אכסניות וסביבות מגורים אחרות.

הוראות בטיחות חשובות

חברת זו מכילה מסרי בטיחות רבים וחשובים. קראו וצייתו לכל הוראות הבטיחות!!

סכנה!!!

לפני כל טיפול במכשיר, נתקו את המכשיר מרשת החשמל באמצעות הוצאת תקע החשמל מהשקע שבקיר, או נתקו את החשמל בלוח החשמל הביתי, או בקו החשמל המזין את המכשיר. הערה: העברת הבקרים למצב OFF אינה מנתקת את המכשיר מזרם החשמל!!

אזהרה

במידה שכל הזינה של המכשיר נפגעה מסיבה כלשהי, חלאיסור שימוש במכשיר! יש להזמין שירות מוסמך על מנת להחליפו!

אזהרה

כדי להקטין סכנה מפני פריצת אש, התחשמלות או פגיעה גופנית בעת השימוש במכשיר, בצעו את ההנחיות הבסיסיות שלהלן:

- לעולם אל תנתקו את המכשיר מרשת החשמל על ידי משיכת כבל החשמל. אחזו בתקע בלבד לניתוק.
- כדי למנוע התחממות יתר, התלקחות אש או התחשמלות, אל תבצעו שינויים ואל תארכו את כבל החשמל.
- כאשר אתם מזיזים את המכשיר היזהרו לבל יפגע כבל החשמל.
- אל תאחסנו ואל תשתמשו בדלק, נוזלים וגזים דליקים בקרבת המכשיר.
- אל תאפשרו לילדים לטפס או להיתלות על המכשיר או הדלת. הם עשויים לגרום לנזק למכשיר או לפגיעה עצמית חמורה.
- תקע החשמל חייב להיות נגיש בכל עת כדי לאפשר ניתוק מהיר בעת הצורך.
- למניעת התחשמלות, יש לחבר את המכשיר לשקע תיקני המצויד בהארקה תיקנית. שימוש בשקע שאינו מוארק עלול לגרום להתחשמלות. במקרה של ספק התייעצו עם חשמלאי מוסמך. מומלץ לחבר את המכשיר לשקע המוגן במפסק זרם דלף (מפסק פחת) נגד התחשמלות בזרם דלף של 30 mA.
- אין להשתמש בכבל מאריך להפעלת המכשיר.
- קראו חוברת זו בעיון. המכונה מיועדת לשימוש ביתי בלבד בהתאם להוראות ההפעלה.

אזהרה:

חל איסור מוחלט לחבר את המכשיר לגנרטור!!!

במידה שכל הזינה של המכשיר נפגעה מסיבה כלשהי, חל איסור שימוש מוחלט במכשיר! יש להזמין שירות מוסמך בלבד על מנת להחליפו!

במכונת כביסה: יש להשתמש בצינור הספקת מים חדש בלבד. אין להשתמש שנית בצינורות לחיבור הספקת מים ישנים.

כל התערבות שהיא במוצר שרכשתם חייבת להיות על ידי טכנאי שהוסמך לכך על ידי החברה.

תוכן עניינים

3	לפני השימוש במכשיר
3	אזהרות כלליות
5	מקררים ישנים ומקולקלים
6	אזהרות בטיחות
6	התקנת המקרר והפעלתו
7	לפני השימוש במקרר
8	הפונקציות והאפשרויות השונות
8	מידע אודות טכנולוגיית הקירור של הדור החדש
10	אזהרות אודות כוונני טמפרטורה
11	אביזרים
11	הכנת קוביות קרח
11	מגש הקרח
11	מדף מגירת הקירור באפס מעלות
12	בקר לחות
12	מדף דלת מתכוונן
12	טכנולוגיית יונים טבעית / התקן יינון
13	משמר מזון טרי
14	סידור המזון במכשיר
14	תא הקירור
15	בתא ההקפאה
16	ניקוי ותחזוקה
18	הובלה ושינוי מקום ההתקנה
18	שינוי מיקום הדלת
18	לפני שתקרא לשירות שאחרי המכירה
21	עצות לחיסכון באנרגיה
22	חלקי המכשיר ורכיביו

NORMANDE[®]

מקרר NO FROST אלקטרוני משולב

מקפיא - מקרר

מדריך למשתמש

ثلاجة ميكانيكية ضد التجمد

مبرد - مجمد

كتيب التعليمات

דגם: KL-54100W

KL-54100S

אם פתיל הזינה ניזוק, כדי להימנע מסכנה, החלפתו תיעשה על ידי היבואן או על ידי נציג מוסמך מטעמו.

Klinton international trade 2000 LTD

לזרוב 8 ראשון לציון, טלפון: 03-7212000 פקס: 03-7212022

íGHííGG